



Batuut ja turvavõrk

KASUTUSJUHEND

MUDEL: AFT12

Patenditud

Ainult kodukasutuseks.
Ainult väljas kasutamiseks.



Õnnitleme Active Funi batuudi ostmise puhul.

Batuudi- ja hüplemisharjutused toovad inimkehale ainulaadset kasu. 15 minutit hüplemist on palju kasulikum kui 1 tund sörkimist. Külastage palun meie veebilehte www.activefun.co.hk ja veenduge batuudi kasulikkuses!

TÄHTIS: Active Funi mudelitele omased kaared on unikaalsed vahendid, mis võimaldavad takistada batuudi lubamatut kasutamist väikelaste ja kõrvaliste isikute poolt. Ka on see ideaalne viis batuuti kokku panna ja tõhusalt kaitsta. Kokkupanek ja lahtitegemine nõuavad vaid mõne minuti.

VIRTUAALNE JUHEND: Meie kodulehelt leiate paigaldusjuhendi videofailidena. Neid saate vaadata ka kasutades QR



See batuut on konstrueeritud originaalpatendi järgi, mille on registreerinud batuudi leiutaja George Nissen.

Aastal 1934 leiutasid ja ehtasid Ameerika võimleja George Nissen ja tema treener Larry Griswold esimese batuudi. George Nissen kaubamärgistas nimetuse „trampoline“ 1937. aastal. 1941. aastal rajas Nissen koos Griswoldiga Iowas firma Griswold-Nissen Trampoline & Tumbling Company. Teise maailmasõja ajal kasutas USA armee batuute oma pilootide treenimiseks. Pärast sõda reisis Nissen kogu ülejäänud elu mööda maailma batuuti propageerides. Tema tipphetk jõudis kätte aastal 2000 Sydney olümpiamängudel, kus batuudihüpped said ametlikuks olümpiaalaks.



Batuudi täielikuks ja ohutuks nautimiseks pidage alati kinni ohutusnõuetest.



HOIATUS!

OHUTUSTEAVE, PAIGALDUS-JA
HOOLDUSJUHISED:
LUGEGE JUHISED LÄBI ENNE BATUUDI
KOKKUPANEKUT JA KASUTAMIST.



HOIATUS!

- Batuuti võivad kokku panna ainult täiskasvanud, sest see sisaldab lahtivõetuna väikseid koostisosi!
- Selle batuudi kokkupanekuks ja lahtitegemiseks soovitatakse kahte inimest.
- On lämbumis- ja kägistamisoht, väikesed koostisosad ei ole alla 3-aastastele lastele. Kukkumisoht!
- Ei soovitata akrobaatiliste harjutuste jaoks.
- Ei soovitata alla 6 aasta vanustele lastele.
- Kasutaja kaal ei tohi ületada 115 kg (253 naela).
- Ärge kasutage seda batuuti kunagi ilma turvavõrguta.
- Ärge astuge stabilisaatorilatile.
- Ärge seadke batuuti kunagi üles puu või elektrijuhtmete alla.
- Enne kasutamist sulgege alati võrgu avaus.
- Kasutage jalatseid.
- Ärge kasutage matti, kui see on märg
- Tühjendage enne hüppamist taskud ja käed.
- Hüpake alati mati keskel.
- Ärge lahkuge matilt hüpates.
- Piirake pideva kasutamise aega (tehke korrapäraselt pause).
- Hüppamise ajal on keelatud söömine.
- Tugeva tuule korral on lähtuvalt ohutusnõuetest batuudi kasutamine keelatud.
- Asendage igal aastal turvavõrk uuega.
- Batuudi kasutamisel veenduge, et turvavõrgu lukk ja klambrid on suletud.
- Talviste tingimuste saabudes on soovitatav kõik batuudi detailid, väljaarvatud raam, demonteerida ja viia siseruumidesse.
- Batuudi läbimõõt: 366 cm.
- Võtke batuut lahti vastupidises järjekorras ja võtke kõik osad küljest.
- Paigaldatud batuuti ei saa teisaldada. See tuleb lahti võtta ja uuesti tasasel pinnal kokku panna. Pärast lahtivõtmist tuleb batuudi kõik koostisosad panna tagasi originaalkasti. Selle pappkasti teisaldamiseks nagu ka batuudi paigaldamiseks või uuestipaigaldamiseks läheb tarvis kahte inimest.

NÄPUNÄITED hõlpsaks ja kindlaks ülespanekuks:

- Valige batuudi ülesseadmiseks sobiv koht – tasane ja takistusteta.
- Varuge kokkupaneku lõpetamiseks piisavalt aega (umbes 2 tundi).
- Kui nii palju aega korraga ei ole võimalik leida, tehke paus, kui olete lõpetanud ühe nendest kolmest etapist.
 - batuudi kokkupaneku juhised,
 - kaarte kokkupaneku juhised,
 - turvavõrgu juhised.

Sisukord

Sisu	Lk
Ohutusteave	1
Korrashoid ja hooldamine	2
Ülespanek ja paigaldamine	3
Tööriistad	3
Batuudi osad	4
Turvavõrgu osad	4
Kaitsekate	4
Kaarte osad	5
Batuudi kokkupaneku juhised (alusraam)	6
Kaarte kokkupaneku juhised	9
Turvavõrgu juhised	17
Kaarte allakeeramine	19
Kaitsekate	20
Põhioskused	21

OHUTUSTEAVE



Juhised ohutuks kasutamiseks

- Enne batuudi kasutamist lugege läbi kõik juhendid.
- Ärge lubage batuudile üle ühe inimese korraga. Kasutamine mitme inimese poolt korraga suurendab vigastuste võimalust. Kokkupõrkeoht.
- Kasutage batuuti alati ainult kogenud täiskasvanu juhendamisel.
- Enne igakordset kasutamist vaadake batuut üle. Veenduge, et raamipolster on õigesti ja kindlalt kohale asetatud. Asendage mis tahes kulunud, vigane või puuduv osa.
- Kontrollige, kas kõik poldid ja kruvid on kinni.
- Hoidke eemal kõik esemed, mis võivad kasutajat segada. Hoidke vaba ruumi batuudi ümber, kohal ja all.
- Õppige korralikult ära põhilised põrked ja kehaasendid, enne kui proovite keerukamaid.

Erilised kasutuspiirangud

- Ärge tehke ise ega lubage teistel kukerpalle teha.
- Ärge hüpake batuudile ega sellelt maha.
- Ärge lubage mingisugust tegevust batuudi all.
- Ärge kasutage batuuti alkoholi- ega narkojoobes.
- Ärge kasutage batuuti kogenud täiskasvanu järelevalveta.
- Enne igakordset kasutamist vaadake batuut üle. Veenduge, et raamipolster on õigesti ja kindlalt kohale asetatud. Asendage mis tahes kulunud, vigane või puuduv osa.

Minimaalne vajalik ala:

- Paigaldamine: ideaalolukorras jätke mugavaks ülespanekuks 5,8 m x 7,8 m = 45,2 m².
- Pärast kokkupanekut võtab batuut enda alla 13,7 m². Soovitav on jätta piisavalt ruumi igale poole ümberringi ja eriti selle külje poole, kus on läbipääs turvavõrgust.

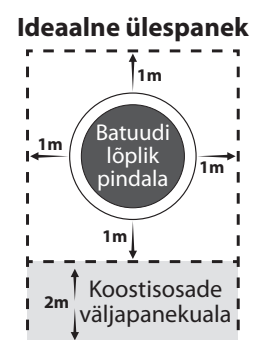

KORRASHOID JA HOOLDAMINE

1. Enne igakordset kasutamist vaadake üle batuudi kõik osad: hüppematt; turvavõrgu tõmblukk; turvavõrk ja selle kinnitused; raami polster ja selle kinnitused; vedrud ja nende kinnitused. Vahetage välja kõik kulunud, vigased või puuduvad osad selles kasutusjuhendis olevate juhiste kohaselt. Järgmised asjaolud võivad endast kujutada võimalikke ohte.
 - a) Puuduv, valesti kohale asetatud või ebakindlalt kinnitatud raamipolster.
 - b) Torkeaugud, kulunud kohad, rebendid või kulumisaugud põhjal või raamipolstril.
 - c) Põhja või raamipolstri õmbluste või kanga vananemine.
 - d) Purunenud või puuduvad vedrustusdetailid või mati servast lahti tulnud vedrustusdetailid.
 - e) Paindunud või purunenud raam või terav väljaulatuv osa raamil.
 - f) Väljaveninud põhi.
 - g) Raami, polstri või riputussüsteemi väljaulatuvad teravad osad.
 - h) Rebenenud, valesti kohale asetatud või kinnitamata turvavõrk. Turvavõrgu katkine tõmblukk.
2. Veenduge, et hüppepind on puhas ja vaba igasugustest kõrvalistest esemetest. Hüppepinda võib puhastada seebi ja veega.
3. Asendage alati kõik vedrud, mis võivad olla väljaveninud või katkenud.
4. Libisemise vältimiseks on soovitatavad tennised või võimlemisjalatsid. Ärge kandke jalatseid, mis võivad põhjamaterjali kahjustada või mis on libedad.
5. Hüppaja peab eemaldama kõik esemed, et vältida enda vigastamist või kahju tekitamist batuudile. Ärge kandke hüpates keha küljes ühtegi vabalt liikuvat eset, mis võib hüplemise tõttu silmi vigastada.
6. Batuut on kavandatud kasutamiseks aasta ringi. Kliimatingimustes, kus ilm võib olla äärmuslik, soovime seda siiski kaitsta. Tugev tuul võib batuudi ümber lükata ja seda vigastada. See võib vigastada inimesi. Ankurdage batuut tugeva tuule mõjul kohalt liikumise vältimiseks liiva- või veekottide abil.
Halva ilma või pikaajase mittekasutamise korral on soovitatav kaared maha keerata ja katta batuut kaitsekattega.
7. Veenduge, et kogu võrgustik on õigesti kohale asetatud ja tugisüsteemi külge kinnitatud.
8. Enne igat kasutamiskorda veenduge, et kõik torud ning batuudi jalad on täielikult ja õigesti ühendatud.
9. **VAADAKE VEDRUD REGULAARSELT ÜLE. KÕIK VIGASED VÕI VÄSINUD VEDRUD VAHETAGE KOHE VÄLJA.**
10. Ohutuse huvides on oluline järgida alltoodud soovitusi iga hooaja alguses nagu ka regulaarsete ajavahemike järel kasutushooaja kestel.
 - Vajalik on korrapärane hooldus.
 - Korrapärase hoolduse tegemata jätmine võib põhjustada ohtu kasutajatele.
 - Kontrollige kõigi mutrite ja poltide kinnitust ning vajaduse korral pingutage.
 - Veenduge, et kõik vedrude liitekohad on terved ega saa batuudi kasutamise ajal kohalt liikuda.
 - Kontrollige üle kõik poltide ja teravate servade katted ning vajaduse korral vahetage välja.
 - Pidage kinni hooldusjuhendist.
11. Kõik kaasasolevad iselukustuvad mutrid kõlbavad kasutada ainult kindlas kohas. Ärge kasutage asenduseks teist tüüpi mutreid.
12. Vahetage välja kõik vigased või puuduvad osad selles kasutusjuhendis olevate juhiste kohaselt.
13. Muudatusi batuudi juures tuleb teha selles kasutusjuhendis olevate juhiste järgi. Lisatarvikud tuleb külge kinnitada kokkupanekujuhiste järgi, vajalike mõõtmetega ja korralike kinnitustega.

ÜLESPANEK JA PAIGALDAMINE

1. Hädavajalik on küllaldane vaba ruum pea kohal. Soovitatav on vähemalt 8 meetrit maapinnast. Kandke hoolt traatide, puuokste ja muude ohtude puudumise eest.
2. Tähtis on kõrval olev vaba ruum. Paigutage batuut eemale seintest, ehitistest, taradest ja muudest mängualadest.
3. Hoidke batuudi ümber igal pool vaba ruumi vähemalt 2 meetrit kõigist ehitustest ja takistustest, nagu tara, garaaž, maja, rippuvad oksad, pesunöörid või elektrijuhtmed. Ärge paigaldage batuuti betooni, asfaldi ega mõne muu kõva pinna peale.
4. Asetage batuut horisontaalsele pinnale.
5. Kasutage batuuti hästivalgustatud alal. Varjulistes kohtades võib tarvis minna tehisvalgustust.
6. Eemaldage batuudi alt kõik takistused.
7. Kindlustage batuut lubamatu ja järelevalveta kasutamise vastu.
8. Batuudi omanik ja järelevaatajad on vastutavad kõigi kasutajate teavitamise eest kasutamisesjuhistes kirjeldatud harjutustest.
9. Ainult väljas kasutamiseks. Ärge kasutage libedatel pindadel.

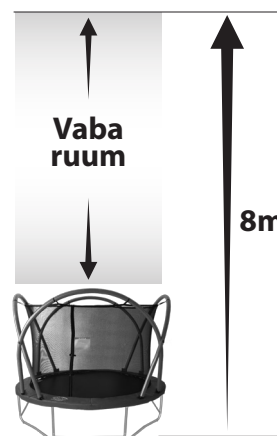

Tööriistad:



Vedru paigaldamise vahend (x1)



10mm / 13mm (M6 / M8) mutrivõti (x1)



17mm (M10) mutrivõti (x1)





Soovitatav (Ei ole kaasas)



13 mm kuuskantvõti (x1)

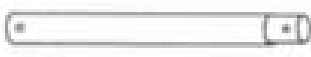

BATUUDI OSAD



OSAD	KOGUS
Raamitoru kahe puuritud auguga  Art. AFT0065 - EAN: 4891372286644	4
Raamitoru (ilma puuritud aukudeta)  Art. AFT0066 - EAN: 4891372286651	4
Alusjalg  Art. AFT0067 - EAN: 4891372286668	4
Püstjalg  Art. AFT0005 - EAN: 4891372248529	8
Stabilisaator  Art. AFT0068 - EAN: 4891372286675	4
Vedru  Art. AFT0040 - EAN: 4891372248895	72

OSAD	KOGUS
Hüppematt (põhi)  Art. AFT0069 - EAN: 4891372286682	1
Raami/vedrude polster  Art. AFT0070 - EAN: 4891372286699	1
M8 x 50 polt stabilisaatorile  Art. AFT0010 - EAN: 4891372248574	8
M8 kübar-lukkmutter stabilisaatorile  Art. AFT0011 - EAN: 4891372248581	8
M6 x 10 polt alus- ja püstjalale  Art. AFT0012 - EAN: 4891372248598	16

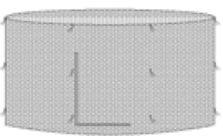
TURVAVÕRK

OSAD	KOGUS
Turvavõrk  Art. AFT0071 - EAN: 4891372286705	1
Elastne nõör  Art. AFT0072 - EAN: 4891372286712	1

KAITSEKATE

OSAD	KOGUS
Kaitsekate  Art. AFT0073 - EAN: 4891372286729	1

KAARTE OSAD

OSAD	KOGUS
Kaare toru #1  Art. AFT0074 - EAN: 4891372286736	4
Kaare toru #2  Art. AFT0075 - EAN: 4891372286743	1
Kaare toru #3  Art. AFT0048 - EAN: 4891372249007	8
Kaare toru #4  Art. AFT0076 - EAN: 4891372286750	3
Kaare toru #5  Art. AFT0077 - EAN: 4891372286767	3
Kaare toru #6  Art. AFT0078 - EAN: 4891372286774	4
Kaare toru #7  Art. AFT0079 - EAN: 4891372286781	1
Vahtümbris (ülemine kaar)  Art. AFT0063 - EAN: 4891372248949	4

OSAD	KOGUS
Liigend (metall)  Art. AFT0053 - EAN: 4891372249052	8
Liigendi kate  Art. AFT0054 - EAN: 4891372249069	8
M8 x 40 polt, liigend kaare külge  Art. AFT0061 - EAN: 4891372248932	8
M8 lukkmutter liigendile  Art. AFT0030 - EAN: 4891372248772	8
M10 x 55 polt, liigend raami külge  Art. AFT0056 - EAN: 4891372249106	8
M10 lukkmutter liigendile  Art. AFT0032 - EAN: 4891372248796	8
Mutter plastkattega  Art. AFT0033 - EAN: 4891372248802	4
M8 x 70 polt  Art. AFT0057 - EAN: 4891372249137	4
M6 x 10 kaartele  Art. AFT0012 - EAN: 4891372248598	40

BATUUDI KOKKUPANEKU JUHISED



- 1** Jalgade kokkumonteerimiseks ühendage püstjalad alusjalgadega. Kinnitage poltidega M6 x 10.



M6 x 10 polt

- 2** Laduge raami torud välja, nagu näidatud. Pange vaheldumisi puuritud aukudega toru ja aukudeta toru (vt nooli).

Kui torud ei ole õiges järjekorras, ei saa kaari õigesti paigaldada.

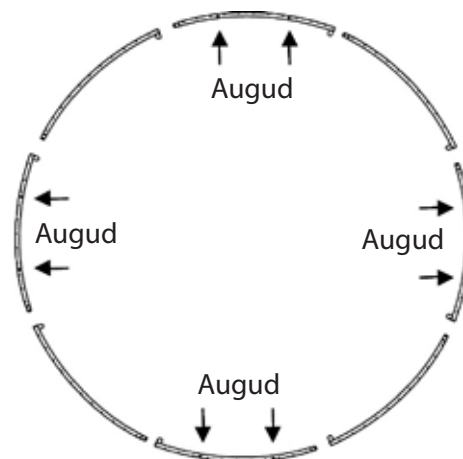

- 3** Batuudi põhiraami moodustamiseks ühendage torud omavahel.

A. Joondage kaks toru.

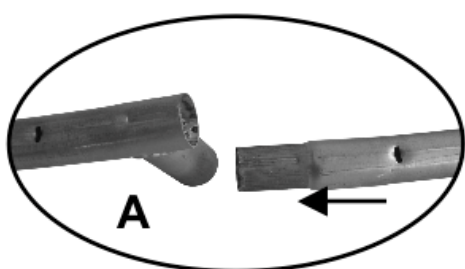

B. Ühendage raami torud.

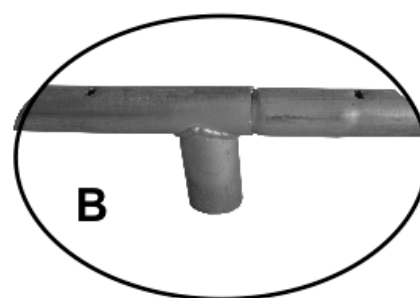

- 4** Pange jalad raamis olevatesse muhvidesse.

Kinnitage jalad muhvidesse poltidega M6 x 10.

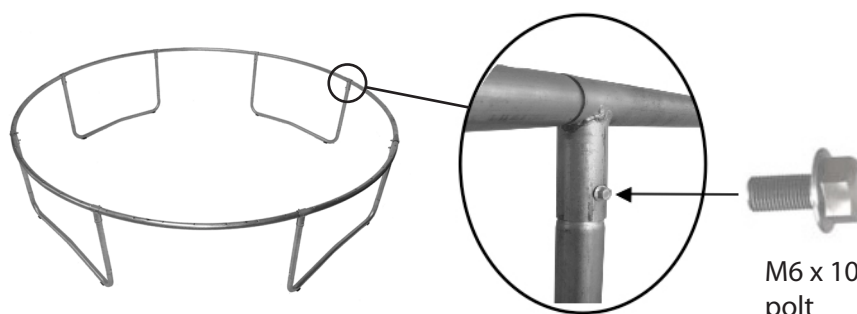

M6 x 10 polt

- 5** Pingutage kõik põhiraami ning jalgade kruvid.
HOIATUS. Kruvide pingutamata jätmise tulemuseks on purunemine ja võimalik kahju.

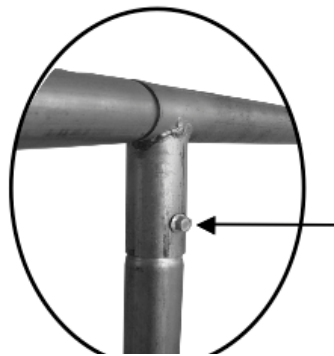

6 Stabiliseerivate lattide paigaldamine

Pistke kaks M8 x 50 polti läbi stabilisaatori ja jalgade allosas olevate aukude.

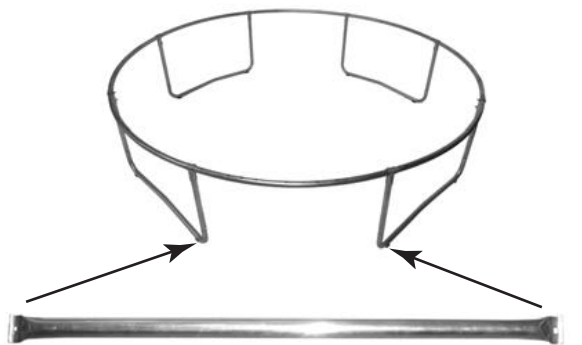

Paigaldage üks stabilisaator iga jalapaari vahele.

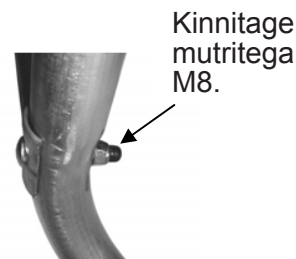
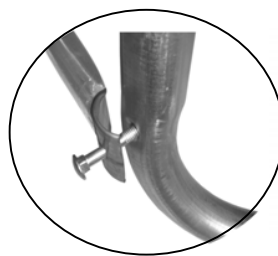

Kinnitage mutritega M8.

Stabiliseeriv latt tuleb kinnitada poldi ja mutriga jala välispoolele.

7 Kinnitage stabilisaatorid.

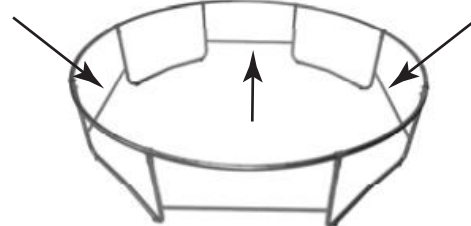
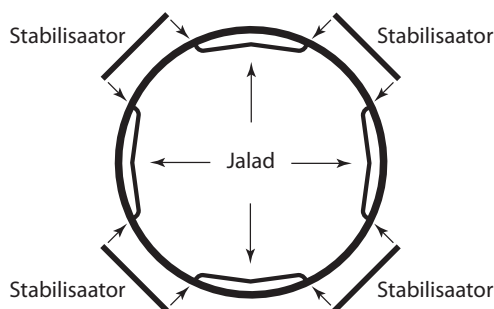

HOIATUS. Vedrud võivad olla väga ohtlikud.

Vedrud tuleb välja vahetada igal aastal. Vedrud taluvad suurt pinget ja väsivad. Purunemise ärahoidmiseks vahetage neid igal aastal.

Ärge paigaldage vedrusid mõne inimese või lemmiklooma läheduses, juhuks kui vedru paigaldamisel käest libiseb või ei ole korralikult raamitoru avasse paigaldatud.

Enne vedru pingutamist veenduge, et haarate vedrust tugevasti ja vedru paigaldamise vahend hoiab vedru kindlalt.

Veenduge, et vedrud on täielikult raami avadesse paigaldatud.

Märkus. Soovitame kasutada kindaid.



Igal vedrul on kaks erinevat otsa.

Osaliselt suletud vedruots kinnitub põhja külge, nagu on kujutatud joonisel 1.

Avatud vedruots kinnitub raami külge. Ärge kinnitage seda põhja külge, nagu on kujutatud joonisel 2.

Kasutage vedrude paigaldamiseks vedru paigaldamise vahendit.

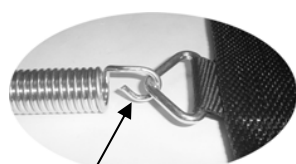

Joonis 1

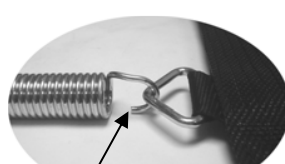

Joonis 2



- 8** Kinnitage põhi nelja vedru abil võrdsete vahedega raami külge, nii et hoiatusmärgis jääb ülespoole.



- 9** Kinnitage veel neli vedru võrdsete vahedega ümber põhja.



- 10** Kinnitage kuusteist vedru võrdsete vahedega ümber põhja.

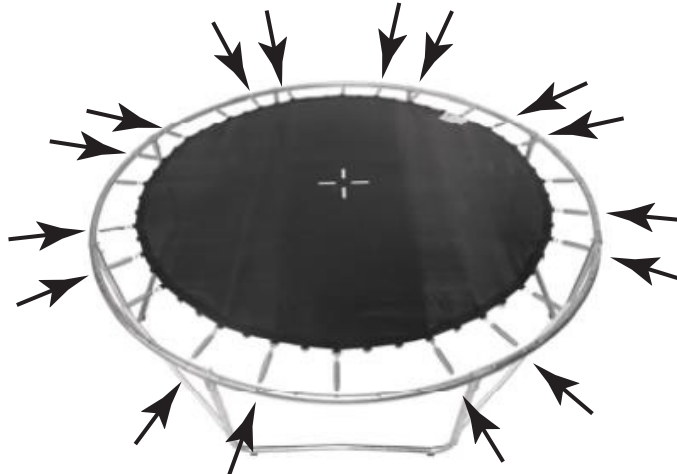

- 11** Kinnitage ülejäänud vedrud.



12 Asetage polster raamile. Veenduge, et augud polstris jäävad kohakuti aukudega raamis.

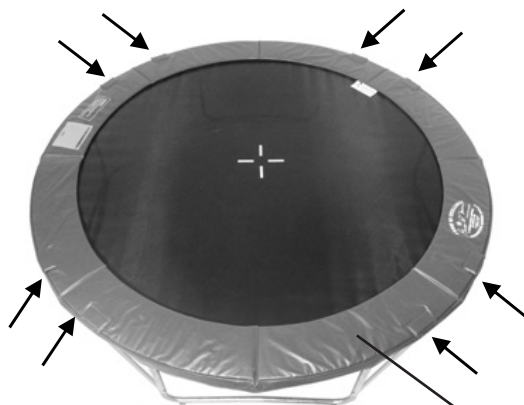

Väga oluline on kinnitada enne batuudi kasutamist raami polster raami külge korralikult ja õiges asendis.

Kaheksa auku polstris peavad olema kohakuti kaheksa auguga raamis.

HOIATUS!
Ärge astuge raami polstri peale.

13



Kinnitage polster raami külge.



Siduge polstri paelad põhiraami külge.

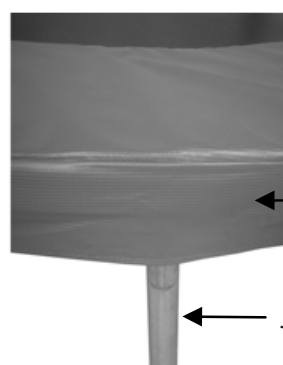

Polstri põll

Jalg

Katke raam polstri põllega.

KAARTE KOKKUPANEKU JUHISED



14 Kaheksa liigendit tuleb kinnitada polstri ja raami külge. Asukohad on polstril tähistatud siltidega.

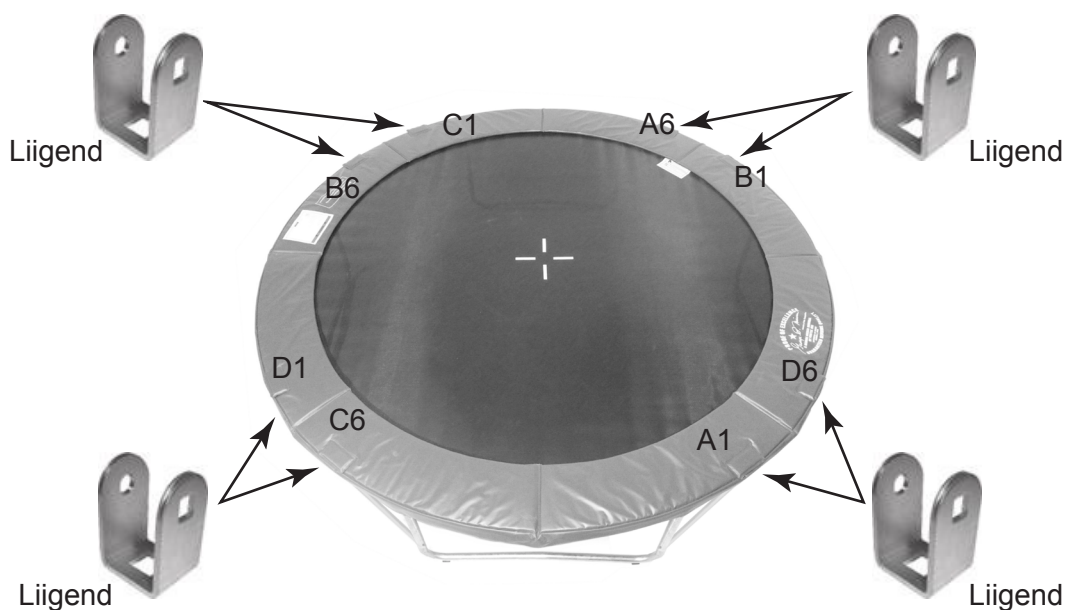

15 Kinnitage liigendid. Pistke polt M10 x 55 läbi liigendi, polstri ja raami. Esiolgu pingutage kübarmutrid M10 poldi keerme otsas ainult käega. Mutrid pingutatakse täielikult alles **punktis 35**.

Liigend peab saama kohapeal pöörelda. See teeb kaarte paigaldamise palju lihtsamaks.

Mutrid pingutatakse täielikult **punktis 35**, pärast seda, kui kõik kaared on ühendatud.

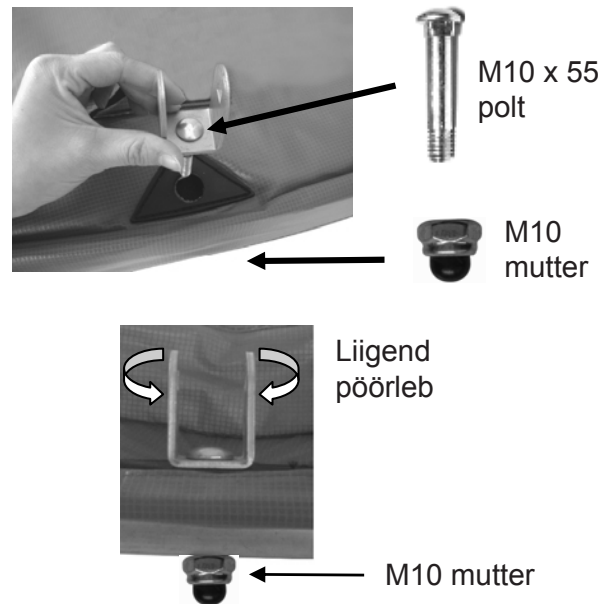

16 Kaarte kokkumonteerimise juhised

Sellel mudelil on neli kaart, A, B, C ja D. Iga kaar koosneb kuuest torust. Torusid on seitsset (7) eri tüüpi, seega on oluline, et iga kaare moodustamiseks kasutatakse õigeid torusid.

Kaaretorude järjekord on õige kokkumonteerimise jaoks äärmiselt oluline.

TUVASTAGE NEED OSAD, AGA ÄRGE VEEL KOKKU PANGE.

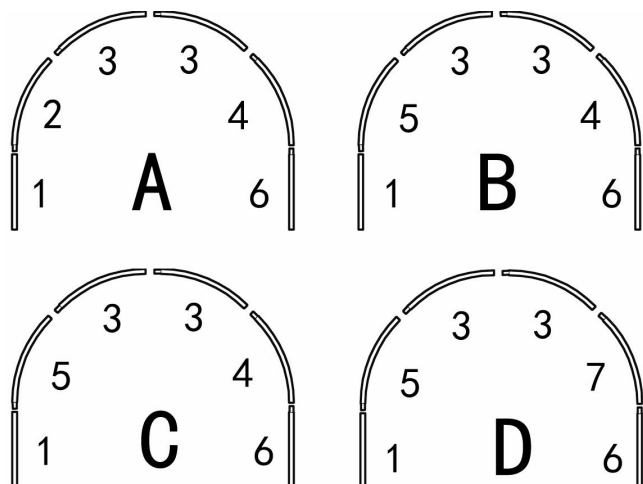

TÄHTIS KONTROLL



Veenduge, et vahepealsed torud ja vahtümbrised (# 2, 4, 5, 7) on hästi asetatud ja kohakuti!

Soovitav on lihtne kontroll veendumaks, et augud metalltoru ja vahtümbrises on kohakuti

Kui augud ei ole kohakuti, on vajalik lihtne parandus.

- (1) Võtke vahtümbris ära, vabastades metalltoru.
- (2) Pöörake vahtümbris teistpidi.
- (3) Sisestage metalltoru tagasi vahtümbrisesse.

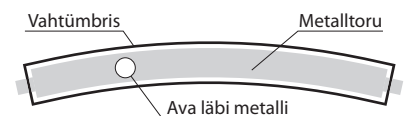

Kontrollige üle kõik vahepealsed torud #2 (x1); torud #4 (x3); torud #5 (x3); toru #7 (x1)

Kohad, kuhu iga kaar kinnitatakse, on polstril tähistatud siltidega. Kaare A otsad koosnevad torudest #1 ja #6; kinnitage toru #1 punkti A1 ning kinnitage toru #6 punkti A6. Kaar B kinnitub liigendite külge punktides B1 ja B6. Kaar C kinnitub liigendite külge punktides C1 ja C6. Kaar D kinnitub liigendite külge punktides D1 ja D6.

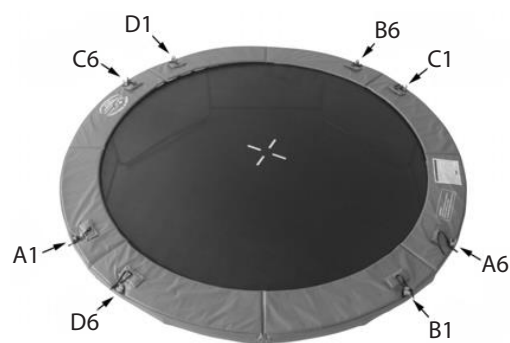

Kaarte kokkumonteerimise alustamiseks jätkake punktis 17.

17 Kaar A – asetage torud #1 ja #6 raamile punktide A1 ja A6 juurde. Need kinnitatakse liigendite külge.



18 Eemaldage nendelt kahelt torult vahtümbris ja asetage kõrvale.



19 Kinnitage torud #1 ja #6 liigendite külge, kasutades polte M8 x 40 ja mutreid M8.

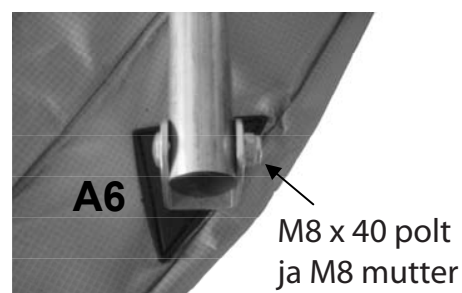
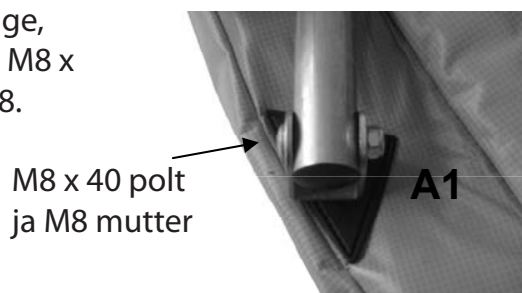

20 Lükake liigendi kate toru otsa ja mööda seda alla, nii et see kataks metall-liigendi. Korrake seda teisel pool.

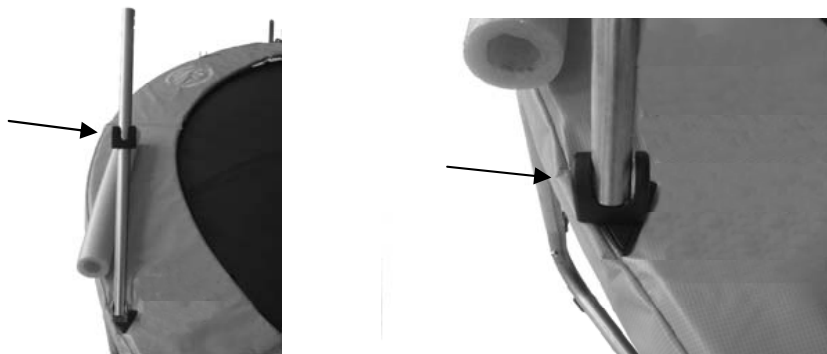

21 Nihutage vahtümbrised tagasi torude peale.



22 Ühendage toru #2 toruga #1 ning kinnitage poltidega M6 x 10.

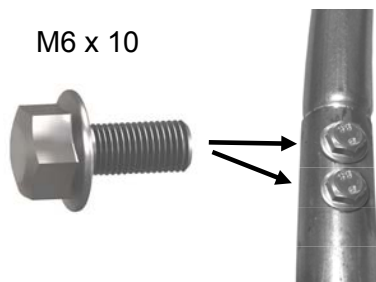
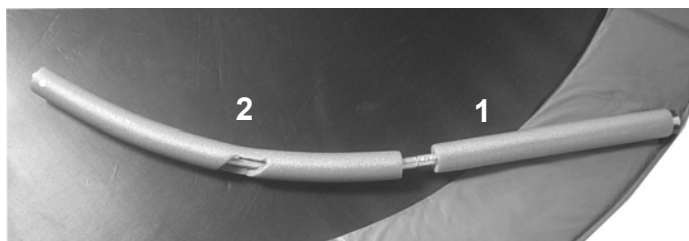

Torud tuleb ühendada niimoodi.

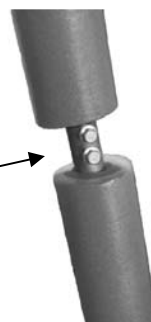

23 Nihutage toru #2 vahtümbris allapoole, nii et see kataks poldid.

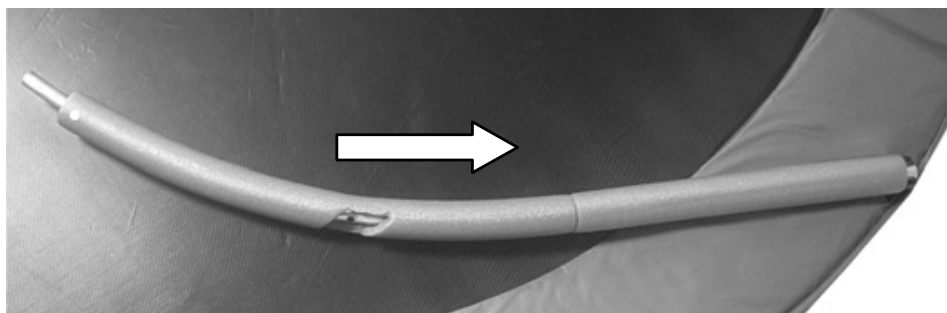

- 24** Ühendage toru #3 toruga #2 ja kinnitage poltidega M6 x 10.

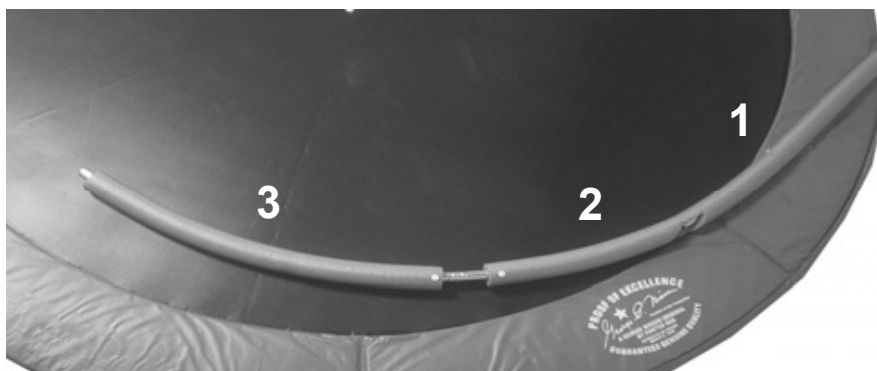

- 25** Nihutage toru #3 vahtümbris allapoole, nii et see kataks poldid.

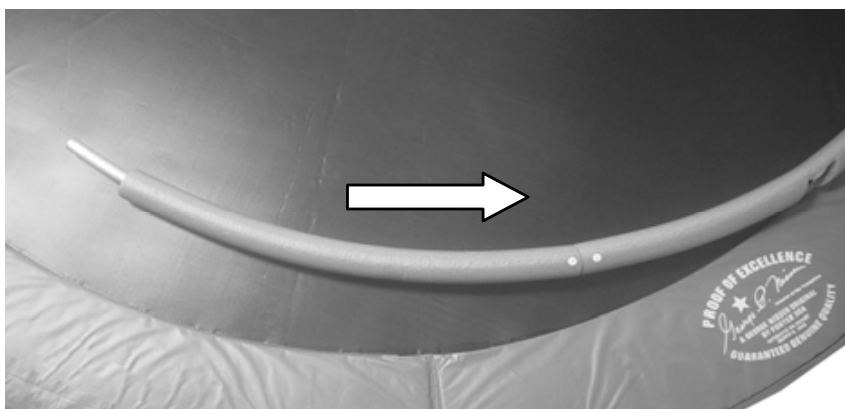

- 26** Korrake torude kokkumonteerimist kaare teisel pool torudega #3, #4 ja #6.



- 27** Ühendage kaare üks pool kokku teise poolega poltide M6 x 10 abil.

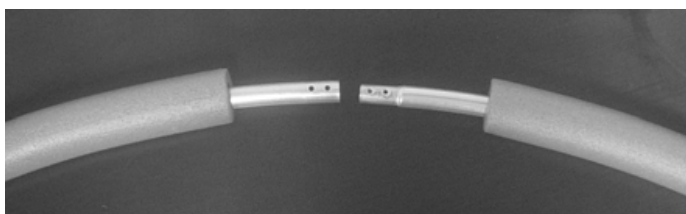

Kaks
M6 x 10
polti

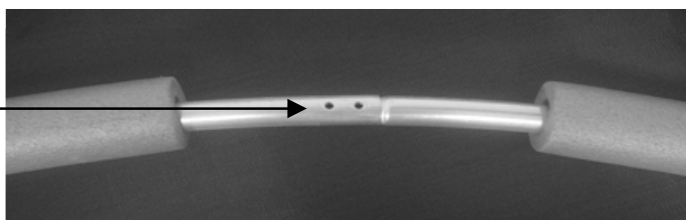

28 Sobitage vahtümbrise tükk
ümberrakendatud torude.

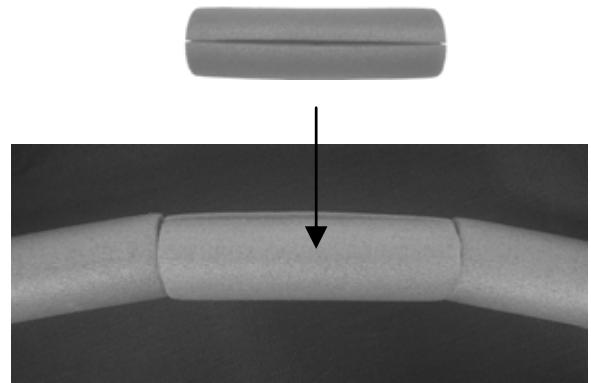

29 Pange kokku kaar B,
korrates punkte 17–28.
Kaar B kasutab torusid
selles järjestuses: #1, 5,
3, 3, 4 ja 6.

Torud #1 ja 6 kinnituvad
liigendite külge
punktides B1 ning B6.

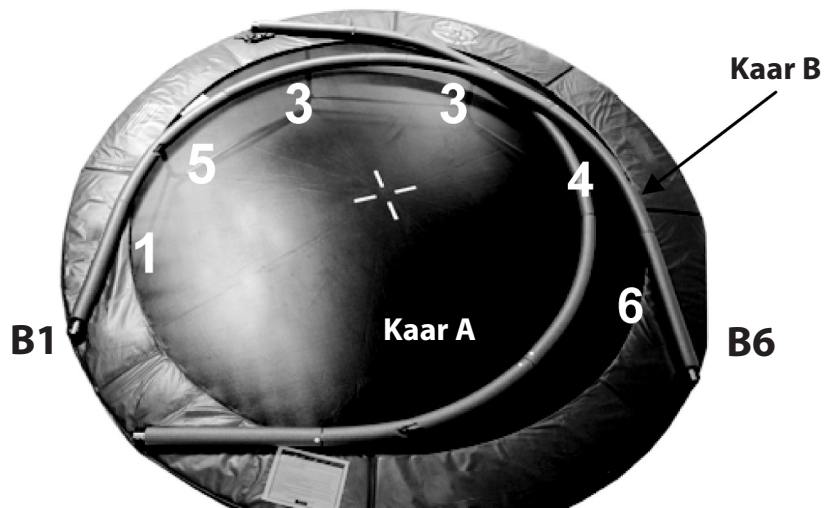

30 Pange kokku kaar C, korrates punkte
17–28.

Kaar C kasutab torusid selles järjestuses:
#1, 5, 3, 3, 4 ja 6.

Torud #1 ja 6 kinnituvad liigendite
külge punktides C1 ning C6.

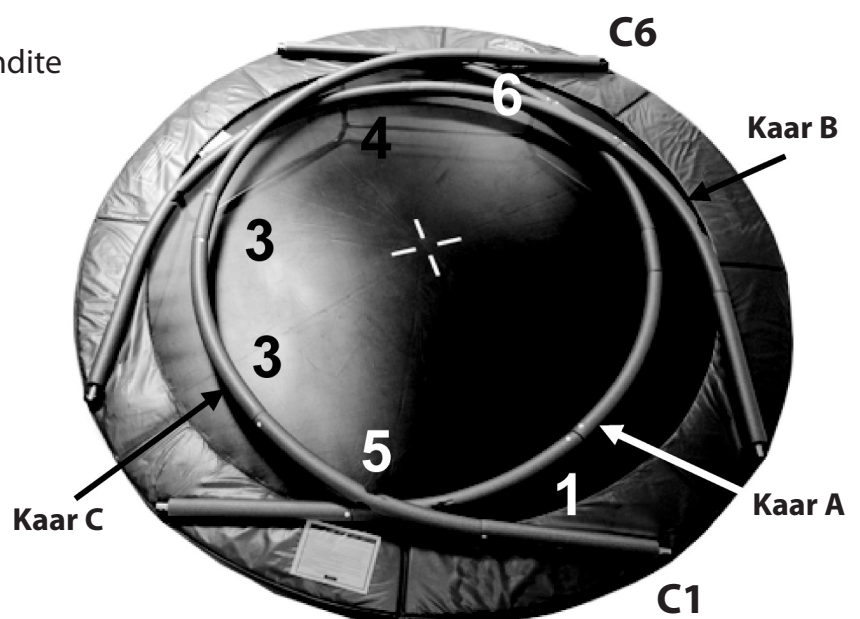

31 Pange kokku kaar D, korrates punkte 17–28.

Kaar D kasutab torusid selles järjestuses: #1, 5, 3, 3, 7 ja 6.

Torud #1 ja 6 kinnituvad liigendite külge punktides D1 ning D6.

Kaar D



Kõik liigendid peavad olema kaetud liigendikatetega.



32 Tõstke kaared D ja C üles ning ühendage omavahel, kasutades polti M8 x 70 ja plastkattega mutrit. Pistke polt läbi kaare C ja läbi kaare D. Plastkattega mutter tuleb kaare D peale.

Väljapoole

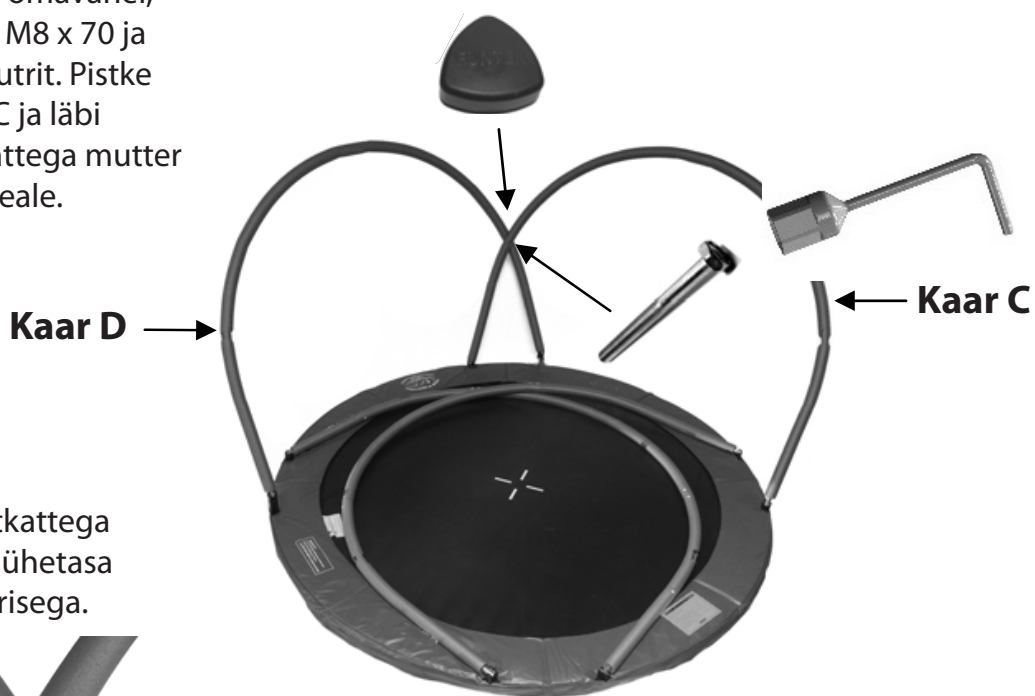

Lähivaade plastkattega mutrist, mis on ühetasa kaare vahtümbrisega.

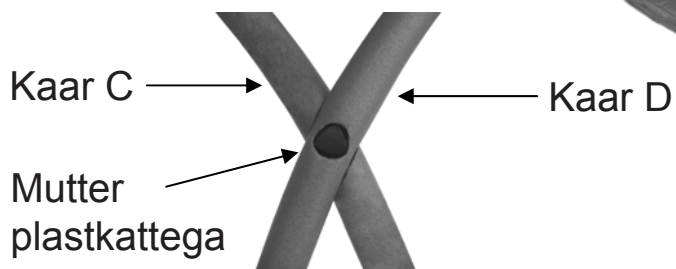

- 33** Tõstke kaar B üles ning ühendage see kaarega C, kasutades polti M8 x 70 ja plastkattega mutrit. Pistke polt läbi kaare B ja läbi kaare C. Plastkattega mutter tuleb kaare C peale.

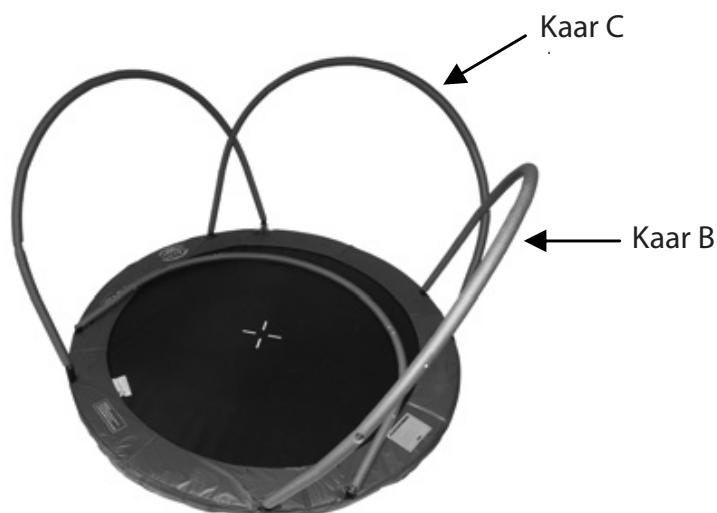

- 34** Tõstke kaar A üles ning ühendage see kaartega B ja D, kasutades polte M8 x 70 ja plastkattega mutreid.



MÄRKUS. Ebatasased tagahoovid võivad kaartes olevate aukude kohakuti seadmise raskeks teha. Sel juhul ühendage kaareliigend D6 põhiraami küljest lahti, et saaks kaarte D ja A augud kohakuti seada ja poldi läbi pista. Kinnitage liigend uuesti raami külge.

Enne kasutamist veenduge alati, et mutrid ja poldid on kinni.

- 35 TÄHELEPANU!** Pingutage kõik poldid M10 x 55 ja mutrid M10 kõigil kaheksal (8) piirde liigendil. Need peavad olema kindlalt põhiraami külge kinnitatud.

HOIATUS



Mutrite ja poltide pingutamata jätmise võib põhjustada piirdesüsteemi purunemise ning võimaliku kahju osalejatele.

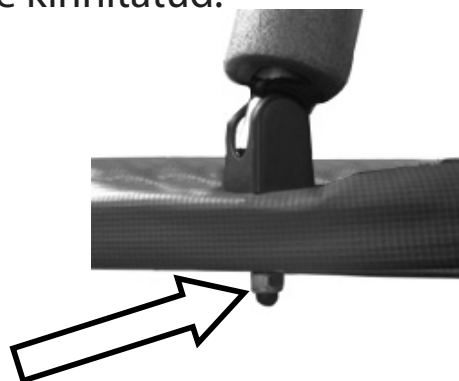

TURVAVÕRGU JUHISED



36 Kinnitage turvavõrgu kaks paela kaare külge. Jaotage need kaare peal ühtlaselt.

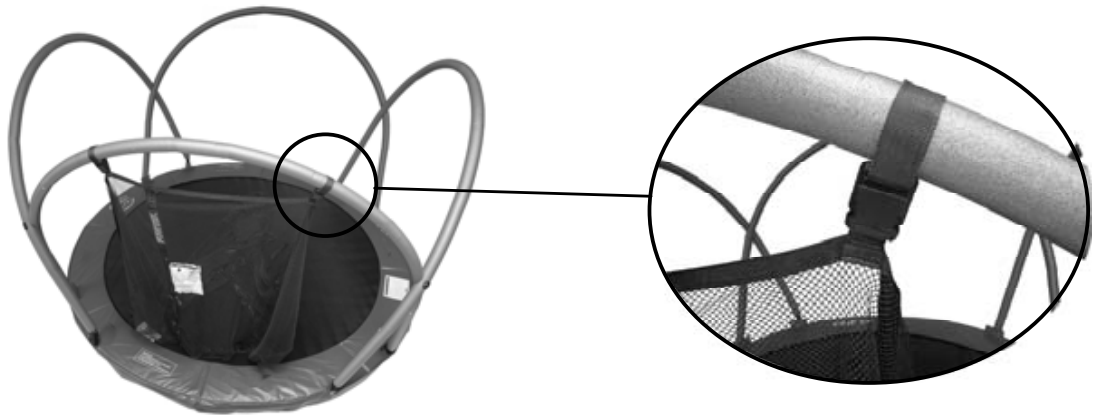

37 Kinnitage ühtlaselt veel üks paar paelu järgmise kaare külge.

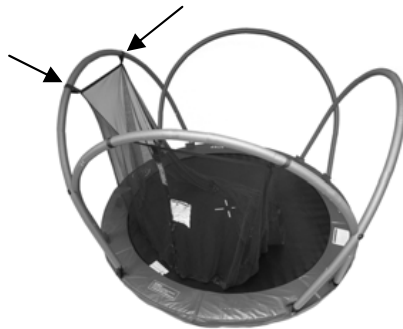

Kinnitage ühtlaselt veel üks paar paelu järgmise kaare külge.



38 Kinnitage ühtlaselt viimane paar paelu järgmise kaare külge.

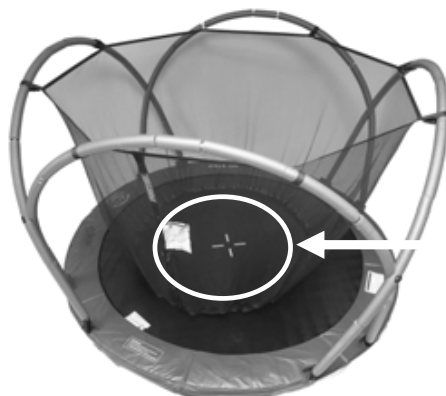

Elastne nöör

Elastne nöör on tähistatud valgega. Nöör on veetud läbi kogu turvavõrgu alumise poole. Turvavõrgu alumine äär moodustab ringjoone.

39

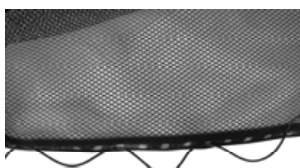

Vedage elastne nöör läbi iga neljanda augu turvavõrgu allservas.



Siduge otsad omavahel kokku. Turvavõrgu alumine äär peab moodustama ringjoone.

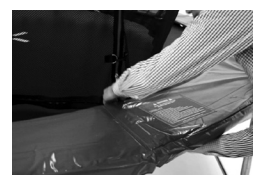

Kinnitage elastse nööri ühendatud otsad mati all oleva vedru külge. See on kinnitamise esimene osa.

40

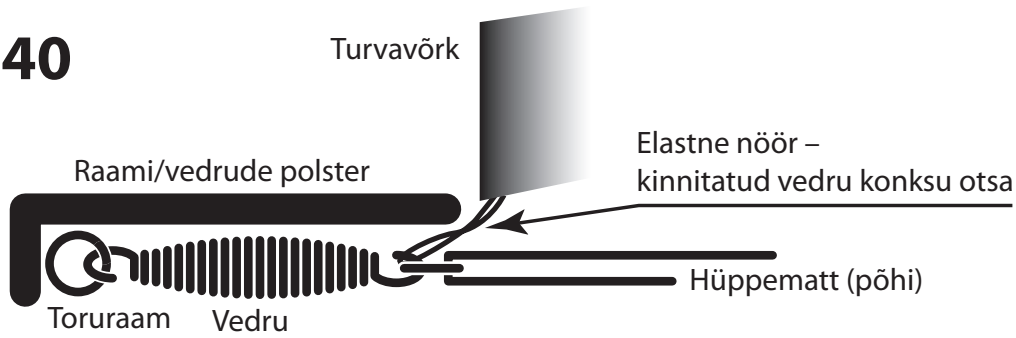

Haakige elastne nöör mati all oleva vedru külge.

- A. Tõmmake turvavõrgu üks külg polstri ääre ja batuudi põhja juurde ning ühendage elastne nöör vedru otsa külge.
- B. Tõmmake turvavõrgu vastaskülg polstri ääre ja batuudi põhja juurde ning ühendage elastne nöör vedru otsa külge.

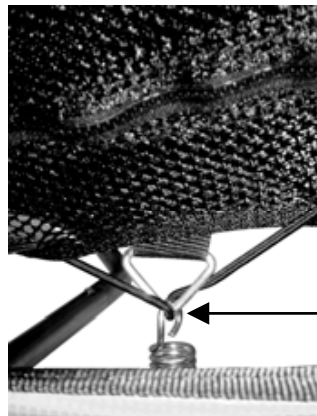
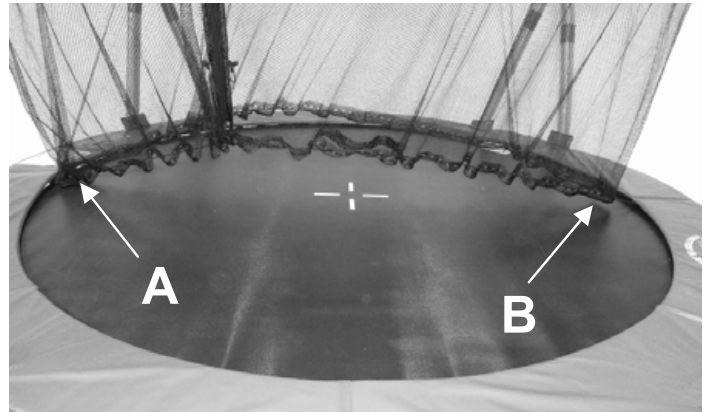

Elastne nöör peab vedru otsa ümber silmuse moodustama.

- C. Kinnitage elastne nöör punktis C.
- D. Kinnitage elastne nöör punktis D.

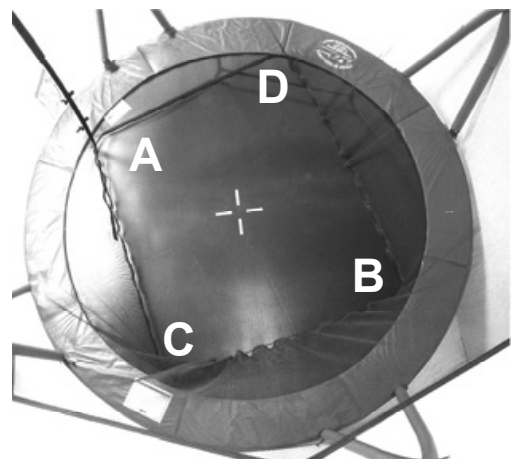
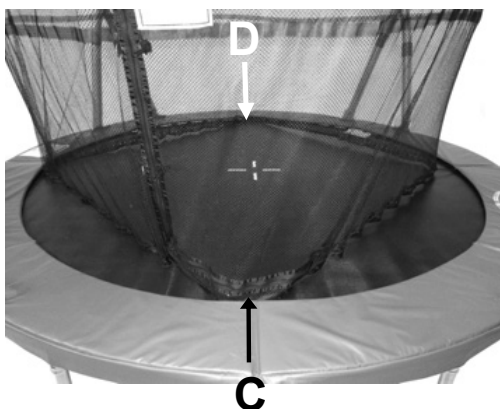

Võrk on kinnitatud neljas punktis, A, B, C ja D.

41 Kinnitage elastne nõör ühtlaselt ümber võrgu nendes punktides, kuni võrk on turvaliselt batuudi põhja külge kinnitatud.

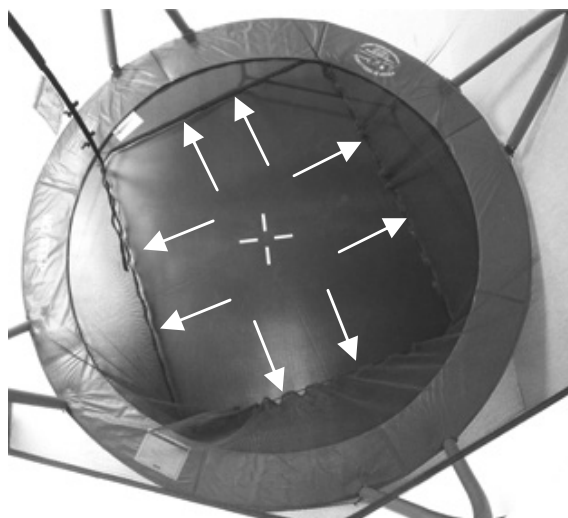

Pealtvaade

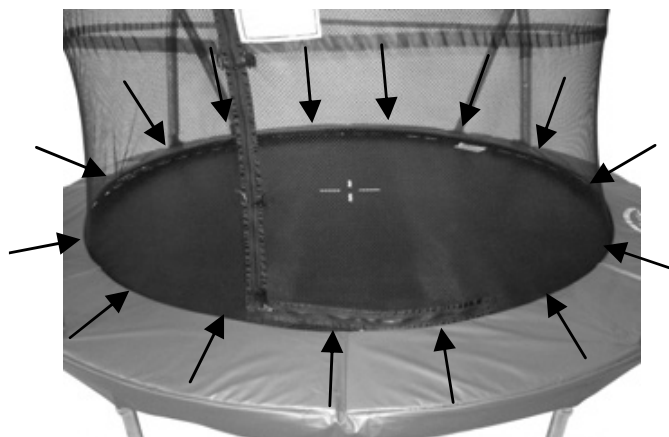

Jätkake elastse nõöri kinnitamist vedruotste külge. Kinnitage iga vedru külge. Turvavõrk peab olema kindlalt ühendatud batuudi põhjaga.

Turvavõrgu minimaalne tugevus:
350 njuutonit

KAARTE ALLAKEERAMINE

Kaarte alla- ja üleskeeramine võtab vaid mõne minuti: need on väga lihtsad toimingud ja võimaldavad vältida batuudi igasugust lubamatut kasutamist.

Kaared saab alla keerata pikaajaliseks ladustamiseks, talveperioodiks, halva ilma korral või ohutuks hoidmiseks täiskasvanute järelevalve puudumisel.

Soovitame kaared alla keerata siis, kui te ei kavatse batuuti pikemat aega kasutada.

Ühendage lahti kaarte külge kinnitatud turvavõrgu paelad. Elastset nõöri turvavõrgu allääres ei ole tarvis batuudi põhja küljest lahti võtta.

Eemaldage plastkattega mutrid ja poldid, mis ühendavad kaart A teiste kaartega. Keerake kaar A alla. Korrake seda kaartega B, C ja D.

Kui teie mudel on varustatud hoiukotiga, pange nupud ja poldid kindlaks alleshoidmiseks sellesse kotti.



**ÜLESKEERAMINE JA KAARTE TAGASIPANEK TOIMUB SAMAMOODI KUI
ALLAKEERAMINE – VASTUPIDISES JÄRJEKORRAS.**

**Kui kaared on üles seatud, tuleb kaheksa plastpandla ja rihmaga ainult
turvavõrk uuesti kaarte külge ühendada.**



**HOIATUS!
ÄRGE HÜPAKE BATUUDIL, KUI KAARED
ON ALLA KEERATUD.**

KAITSEKATE

Karmid ilmastikutingimused võivad lühendada iga toote kasutusiga. Põhja ja raamipolstri kinnikamine aitab batuudil kauem kesta.

Talveperioodil, pikemaajalise karmi ilma või mittekasutamise korral: langetage turvavõrk alla hüppematile. Keerake kaared alla. Kaitseks ilmastiku eest katke batuut, kaared ja turvavõrk kattega. Kinnitage kate haakidega ümber raami ja veenduge, et kõik haagid on korralikult hüppemati metallasade külge ühendatud.



HOIATUS!

- Ärge kasutage seda batuuti kunagi ilma turvavõrguta.
- Enne kasutamist vaadake vedrud ja turvavõrk üle.
- Ärge astuge stabilisaatorilatile.

PÕHIOSKUSED

Kõige tähtsam reegel batuudil hüppamiseks: **SÄILITAGE KONTROLL OMA KEHA ÜLE!** Kontrolli säilitamine aitab hüpata mati keskel, mis on selleks ette nähtud.

Esimene põhioskus on teadmine, kuidas oma hüplemist peatada. Harjutage madalal hüpates, painutage pärast maandumist järsult põlvi ja kasutage ära hüppemati ülespoole suunatud jõud. See nõrgendab kokkupuudet. Tehke seda siis, kui hakkate kontrolli kaotama.

Ärge kunagi hüpake batuudilt maha. Lõpetage hüppamine ja siis ronige maha. Hüpates tunneb inimene end kergena ja mõtleb, et võib hõlpsasti hüpata batuudilt maapinnale. See võib lõppeda tõsise traumaga, sest inimene kaalub ikka veel sama palju, kuid gravitatsioonijõud ei ole muutunud.

LIHTNE OTSEHÜPLEMINE



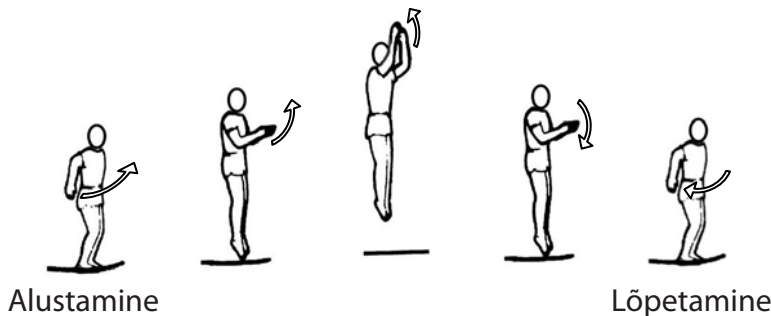

Seda tehakse jalul olles ja hüpleja maandub jalgele, nii et keha on väljasirutatud asendis.

1. Seiske otse, pea püsti ja pilk matile suunatud.
2. Viibutage käsi ette ja üles.
3. Tõugake end matist ära, õhus olles viige jalad kokku ja suunake varbad allapoole.
4. Matile maandudes hoidke jalgu stabiilsuse säilitamiseks umbes 40 cm harali.



Ohutuma harjutamise huvides hüpake alati hüppemati keskel.

Õppimise alguses vältige käte viibutamist, sest ülemäärane vehkimine muudab hüppe juhtimise raskemaks. Tähtis on tunnetada hüppemati liikumist ja viia jalatõuge vastavusse sellega.

 HOIATUS! 	
	<ul style="list-style-type: none">• Ärge tehke ise ega lubage teistel teha kukerpalle (saltosid). Ärge maanduge pea või kaela peale. Tagajärjeks võib olla halvatus, surm või ränk trauma, isegi kui maandute keset batuudi põhja (matti).• Ärge hüpake batuudile ega sellelt maha.• Ärge lubage mingisugust tegevust batuudi all.• Hoidke eemal kõik esemed, mis võivad kasutajat segada.• Hoidke vaba ruumi batuudi ümber, kohal ja all.
	<ul style="list-style-type: none">• Ärge lubage batuudile üle ühe inimese korraga. Kokkupõrkeoht.• Ärge kasutage batuuti märjalt.• Ärge kasutage batuuti alkoholi- ega narkojoobes.
<p>Ärge kasutage batuuti kogenud täiskasvanu järelevalveta. Ei soovitata alla 6 aasta vanustele lastele.</p> <p>Enne igakordset kasutamist vaadake batuut üle. Veenduge, et raamipolster on õigesti ja kindlalt kohale asetatud. Asendage mis tahes kulunud, vigane või puuduv osa. Õppige korralikult ära põhilised hüpped ja kehaasendid, enne kui proovite keerukamaid.</p>	

