

Kasutusjuhend (tõlge inglise keelest)



INDEPEND 800-1200-2000

441703-441710-441727

EUROM[®]
POWERFUL PRODUCTS



Suur tänu!

Täname, et valisite EUROMI seadme. Olete teinud hea valiku. Loodame, et olete oma ostuga täiesti rahul. Parimate kasutustulemuste tagamiseks lugege kasutusjuhend *enne* seadme kasutamist tähelepanelikult läbi ja saage sellest aru. Erilist tähelepanu pöörake ohutusnõuetele: need on selleks, et kaitsta teid ja keskkonda.

Hoidke kasutusjuhend edaspidiseks kasutamiseks alles. Ärge visake pakendit ära: see on parim kaitse seadmele hooajavälisel ladustamisel. Kui soovite seadet kellelegi teisele edasi anda, andke kasutusjuhend ja pakend kaasa.

Loodame, et see generaator vastab teie ootustele.

Eurom

Kokosstraat 20

8281 JC Genemuiden (NL)

info@eurom.nl www.eurom.nl

Kasutusjuhend on koostatud väga hoolikalt. Sellest hoolimata jätame endale õiguse seda kasutusjuhendit ja tehnilisi andmeid igal ajal täiustada. Kasutatud illustratsioonid ei pruugi vastata tarnitud tootele.

Kasutatud sümbolid

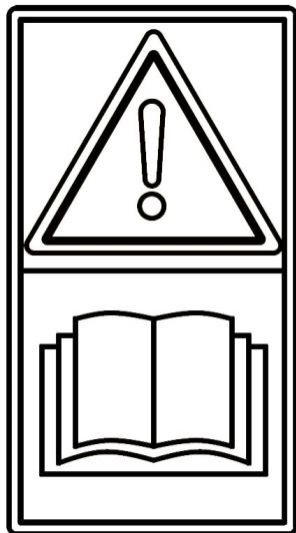

Euromi generaator on konstrueeritud nii, et see oleks nõuetekohase kasutamise korral ohutu ja usaldusväärne. Enne generaatori kasutamist tutvuge selle kasutusjuhendiga. Muidu võite saada kehavigastusi või kahjustada seadet.

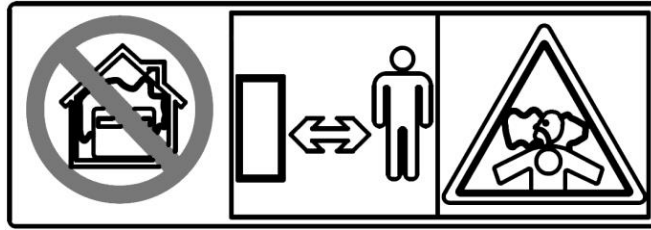

- Heitgaasid sisaldavad mürgist süsinikmonooksiidi – värvitut ja lõhnatud gaasi. Süsinikmonooksiidi sissehingamine võib põhjustada teadvuse kadu ja surma.
- Kui kasutate generaatorit (osaliselt) suletud ruumis, võib mürgiste heitgaaside kogus muutuda õhus ohtlikuks.
- Ärge kunagi kasutage generaatorit garaažis, eluruumis ega avatud akende või uste läheduses.

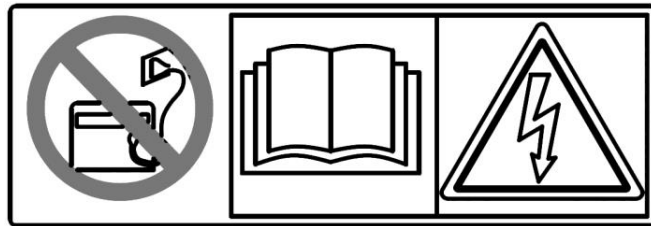

- Ärge ühendage generaatorit põhivõrku.
- Ärge ühendage generaatorit paralleelselt teise generaatoriga.
- Vale ühendamine võib põhjustada elektrivoolu edastamise põhivõrku läbi hoone elektrisüsteemi. See tähendab, et on olemas võimalus, et põhivõrguga töötavad inimesed võivad saada elektrilöögi, ning kui põhivõrk taas sisse lülitada, võib generaator plahvatada, süttida või põhjustada tulekahju. Enne elektriühenduste tegemist konsulteerige elektriettevõtte või pädeva elektrikuga.



Seadmes on kuumi osi, mis võivad tekitada raskeid põletushaavu. Ärge puudutage seadet selle töö ajal ja pärast väljalülitamist.

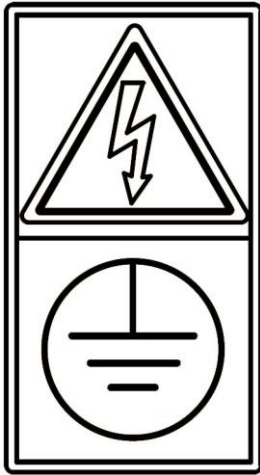

Enne mootori käivitamist peab generaator olema maandatud, et vältida rikke ajal elektrilöögi saamist.



Generaatori kasutamine tingimustes, kus karteris ei ole õli või on seda vähe, võib kahjustada seadet.

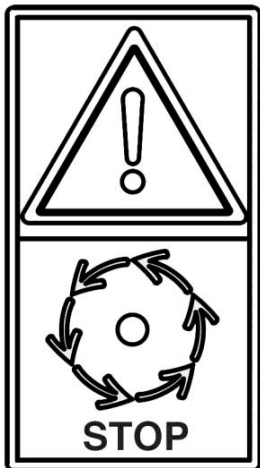

Olge ettevaatlik! Generaatori väljalülitamisel jätkab mootor mõne sekundi jooksul töötamist.

Tehnilised andmed

MUDEL	Independ 800	Independ 1200	Independ 2000
Tüüp	Invertergeneraator	Invertergeneraator	Invertergeneraator
Vahelduvpinge	230 V, 50 Hz	230 V, 50 Hz	230 V, 50 Hz
Max võimsus	0,8 kVA	1,1 kVA	1,8 kVA
Pidev võimsus	0,7 kVA	1,0 kVA	1,7 kVA
Võimsustegur	1,0	1,0	1,0
Alalispinge/-vool	12 V / 4 A	12 V / 4 A	12 V / 5 A
Mudel	XY139F-6	XY144F-1	SY152F-4
Tüüp	õhkjahutusega, 4-taktiline, rippklappidega bensiinimootor	õhkjahutusega, 4-taktiline, rippklappidega bensiinimootor	õhkjahutusega, 4-taktiline, rippklappidega bensiinimootor
Silindrimaht	40 cm ³	60 cm ³	99,2 cm ³
Max võimsus	0,9 kW, 5500 p/min	1,3 kW, 5500 p/min	2 kW, 4500 p/min
Kütus	pliivaba bensiin	pliivaba bensiin	pliivaba bensiin
Kütusepaagi maht	2,1 liitrit	3 liitrit	4,1 liitrit
Pidev tööaeg	4,1 tundi (100% võimsus)	4,4 tundi (100% võimsus)	3,8 tundi (100% võimsus)
Mootoriõli	SAE 10W30/40	SAE 10W30/40	SAE 10W30/40
Õlipaagi maht	0,25 liitrit	0,27 liitrit	0,52 liitrit
Käivitussüsteem	Trosskäiviti	Trosskäiviti	Trosskäiviti
Süütesüsteem	C.D.I. (kondensaatori tühjenemissüüde)	C.D.I. (kondensaatori tühjenemissüüde)	C.D.I. (kondensaatori tühjenemissüüde)
Süüteküünla tüüp	CMR6A	A5RTC	A5RTC
Välismõõtmed	395 × 209 × 355 mm	448 × 236 × 392 mm	525 × 282 × 457 mm
Netomass	8,5 kg	12 kg	18,5 kg

Ohutusteave

HOIATUS! Kui juhiseid ei järgita, on raskete kehavigastuste või isegi surmaga lõppeva õnnetuse tekkimise oht.

ETTEVAATUST! Kui juhiseid ei järgita, on raskete kehavigastuste või masina kahjustuste tekkimise oht.

OLULISED OHUTUSEESKIRJAD

Euromi generaatorid on mõeldud kasutamiseks koos sobiva võimsustarbiga elektriseadmetega. Ebaõige kasutamine võib kaasa tuua kehavigastusi või generaatori ja muude objektide kahjustusi. Kasutusjuhendis ja generaatoril olevate juhiste järgimisel on vigastuste ja kahjustuste tekkimise risk minimaalne. Kõige olulisemaid riske ja ohutusmeetmeid käsitletakse allpool. Ärge kunagi püüdke generaatori juures teha mingeid muudatusi. See võib kaasa tuua õnnetusi või generaatori ja sellega ühendatud seadme kahjustusi.

Kasutaja vastutus

Teadke, kuidas generaatorit ohuolukorras kiiresti välja lülitada. Õppige tundma kõiki töö- ja ühendusvõimalusi. Kõik generaatori kasutajad peavad saama vajalikud juhised. Ärge laske generaatoriga töötada lastel ilma täieliku järelevalveta. Tutvuge generaatori kasutusjuhendis olevate kasutus- ja hooldusjuhistega. Juhiste eiramine või nende vale järgimine võib põhjustada õnnetusi, näiteks elektrilööki ja kahjulike heitgaaside koguse suurenemist.

Järgige generaatori kasutuskohas kehtivaid õigusakte ja eeskirju. Bensiin ja õli on mürgised. Kasutamisel järgige tootja juhiseid. Pange generaator enne kasutamist tugevale ja siledale aluspinnale. Ärge avage töötaval generaatoril mingit katet. Õnnetusohu, käted võivad jääda pöörlevate osade vahele. Pidage nõu Euromi edasimüüjaga selliste demonteerimis- või hooldustööde tegemiseks, mida ei ole selles juhendis kirjeldatud.

Generaator võib olla ohuallikas, millest ei ole teadlikud tavainimesed ja eelkõige lapsed. Ohutu töö on võimalik üksnes siis, kui teil on piisavalt teadmisi elektrigeneraatori funktsioonidest.

Olulised ohutushoiatused

1. Mürgistusohu süsinikmonooksiidiga
Mootori heitgaasid on mürgised. Heitgaasid sisaldavad mürgist süsinikmonooksiidi – värvitut ja lõhnatut gaasi. Selle sissehingamine võib põhjustada teadvuse kadu või surma. Kui kasutate generaatorit (osaliselt) suletud ruumis, võib mürgiste heitgaaside kogus muutuda õhus ohtlikuks. Ärge kunagi kasutage generaatorit garaažis, eluruumis ega avatud akende või uste läheduses.
Kasutage generaatorit ainult õues või hästi ventileeritavates kohtades.
Kui seade paigaldatakse nõuetekohaselt ventileeritavatesse ruumidesse, tuleb võtta lisameetmed tule- ja plahvatusohu vältimiseks.
2. Bensiin on tuleohtlik ja võib kergesti süttida.
Ärge lisage kütust mootori töö ajal. Laske mootoril pärast kasutamist ja enne kütuse lisamist jahtuda.
Ärge suitsetage kütuse lisamise ajal ja ärge lisage kütust lahtiste leekide läheduses. Vältige kütuse mahavalgumist, eelkõige kuumadele osadele, näiteks väljalasketorule või mootorile. Kõrvaldage mahavalgunud kütus hoolikalt enne mootori käivitamist. Täitke kütusepaak hästi ventileeritavas kohas, mootor peab olema välja lülitatud.
3. Kui te neelate kütust alla, hingate sisse kütuseaurusid või satub kütust silma, pöörduge kohe arsti poole. Kui kütust satub nahale või riietele, peske see kohe seebi ja veega maha ning vahetage riided.
4. Seade peab jääma töö ajal ja transportimisel vertikaalasendisse. Kallutamisel võib kütus karburaatorist või kütusepaagist lekkida.
5. Täitke kütusepaak üksnes pliivaba bensiiniga.
6. Ärge kasutage mingeid käivitusabiks mõeldud aerosoole.
7. Sisepõlemismootori mõned osad on kuumad ja võivad põhjustada põletushaavu. Pöörake tähelepanu elektrigeneraatoril olevatele hoiatussiltidele.

- Pange seade sellisesse kohta, kus juhuslikud möödjad või lapsed ei saaks seadmega märkamatu kokku puutuda.
 - Ärge hoidke tuleohtlike materjale töötava seadme väljalasketoru läheduses.
 - Jätke seadme ja hoone või mõne muu takistuse vahele vähemalt meetrine vahemaa, sest muidu võib seade üle kuumeneda.
 - Ärge kasutage seadet, kui see on tolmune.
 - Kasutage seadme tõstmiseks üksnes käepidet.
 - Pange seade jahtumiseks siledale tasapinnale.
 - Hoidke süttivad materjalid seadmest eemal.
8. Hoidke lapsed elektrigeneraatorist ohutul kaugusel.
 9. Ärge kasutage väljalasketorul mingeid pikendusid.
 10. Ärge muutke sisselaskesüsteemi.
 11. Ärge muutke kiirusregulaatori seadistusi.
 12. Ärge eemaldage juhtpaneeli ja ärge muutke juhtmestikku.

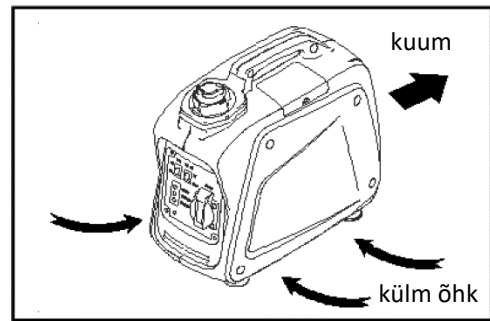

kuum

külm õhk

Elektriohutus

Elektrilöögioht!

Generaatori tekitatud pinge on piisavalt kõrge, et põhjustada raskeid või surmavaid elektrilööke. Generaatori või elektriseadme kasutamine niiskes keskkonnas (näiteks vihma- või lumesaju ajal, ujumisbasseinide või sprinklersüsteemide läheduses) ja selle puudutamine märgade kätega võib olla eluohtlik. Hoidke generaator kuivana.

Kui generaatorit hoitakse õues, siis kontrollige juhtpaneeli elektrilisi osi alati enne sisselülitamist. Niiskus ja jäätumine võivad põhjustada elektriliste osade talitlushäireid või lühiühendusi, tagajärg võib olla surmav elektrilöök.

Elektrilöögi saamisel kutsuge arst.

1. Ärge kunagi puudutage seadet märgade kätega. Võite saada elektrilöögi.
2. Kontrollige, kas generaator on maandatud. Suruge maanduslattu maasse ja ühendage see generaatori maandusklemmiga . Ärge kunagi kasutage selleks teiste seadmete maandusklemmi. Tähelepanu! Kasutage piisava pingetaluvusega maanduskaablit.
3. Vaadake *enne* kasutamist elektrigeneraator ja elektrilised osad (sealhulgas kaablid ja pistikud) üle, et need poleks kahjustatud ja oleks töökorras.

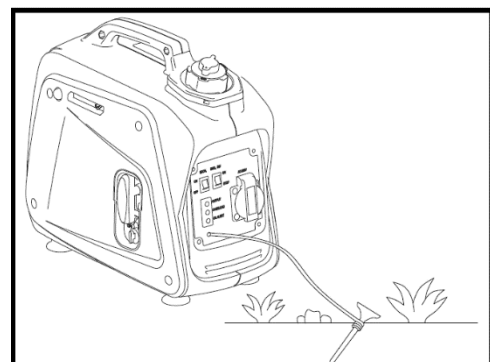



4. Ärge ühendage generaatorit põhivõrku. Elektrigeneraatorit ei tohi ühendada muu vooluallikaga, mida võimaldab elektritootja. Erijuhtudel, kui eesmärk on luua reservühendus olemasoleva elektrisüsteemiga, võib seda teha ainult kvalifitseeritud elektrik, kes peab kaaluma erinevust avalikku elektrivõrku kasutavate seadmete ja generaatori vahel.
5. Ärge ühendage generaatorit paralleelselt teise generaatoriga.
6. Kaitse elektrilöökide eest põhineb koormuskaitselülititel, mis on spetsiaalselt kohandatud tööks elektrigeneraatoriga. Kui koormuskaitselülitit tuleb välja vahetada, siis peab asenduslülitit olema samade parameetrite ja tunnussuurustega.
7. Suurte mehaaniliste pingete tõttu tuleb kasutada ainult vastupidavat kummiisolatsiooniga painduvat kaablit (IEC 60245-4 kohaselt) või sellega võrreldavat kaablit.
8. Pikenduskaabli kasutamine ei ole soovitatav, sest see võib põhjustada ülekuumenemist või tulekahju. Kui pikenduskaabli kasutamine on vältimatu, siis kasutage selleks kahjustusteta ja maandussoonega heakskiidetud kaablit. Pikendusjuhtmete/kaablitrumlikaablite või mobiilsete jaotusvõrkude kasutamisel ei tohi takistuse väärtus olla üle 1,5 oomi. Võtke teadmiseks, et ükskõik millise pikendusjuhtme/kaablitrumlikaabli (mille soone ristlõige on 1,5 mm) kogupikkus ei tohi ületada 60 n. Pikendusjuhtmete/kaablitrumlikaablite pikkus, mille soone ristlõige on 2,5 mm², võib olla kuni 100 m.

Tulekahjuoht

1. Ärge kasutage generaatorit tuleohtlikes olukordades. Mõned materjalid võivad süttida kuumade heitgaaside toimel.
 - Hoidke generaator kasutamise ajal hoonetest ja muudest seadmetest vähemalt ühe meetri kaugusel.
 - Ärge katke generaatorit mingil moel kinni.
 - Hoidke kergsüttivad materjalid generaatorist eemal.
 - Sisepõlemismootori mõned osad on kuumad ja võivad tekitada põletushaavu. Pöörake tähelepanu generaatoril olevatele hoiatussiltidele.
 - Heitgaasid võivad olla väga kuumad ja jääda selliseks veel mõnda aega pärast mootori väljalülitamist. Ärge puudutage väljalasketoru siis, kui see on kuum. Laske mootoril jahtuda enne generaatori teise kohta viimist.
 - Tulekahju korral ärge kunagi suunake vett otse generaatorile. Kasutage spetsiaalset elektriseadmete või põleva õli kustutamiseks mõeldud tulekustutit.
2. Olge kütusepaagi täitmisel ettevaatlik. Bensiin on väga tuleohtlik ja kütuseaurud võivad plahvatada. Esmalt laske pärast kasutamist mootoril jahtuda. Täitke kütusepaak hästi ventileeritavas kohas, mootor peab olema välja lülitatud. Ärge täitke paaki generaatori töötamise ajal. Ärge täitke kütusepaaki üleliia. Ärge kunagi suitsetage, kui läheduses on bensiini, hoidke sädemed ja lahtine leek eemal. Hoidke bensiin alati selleks ettenähtud mahutis. Enne käivitamist kõrvaldage kogu mahavoolanud bensiin.

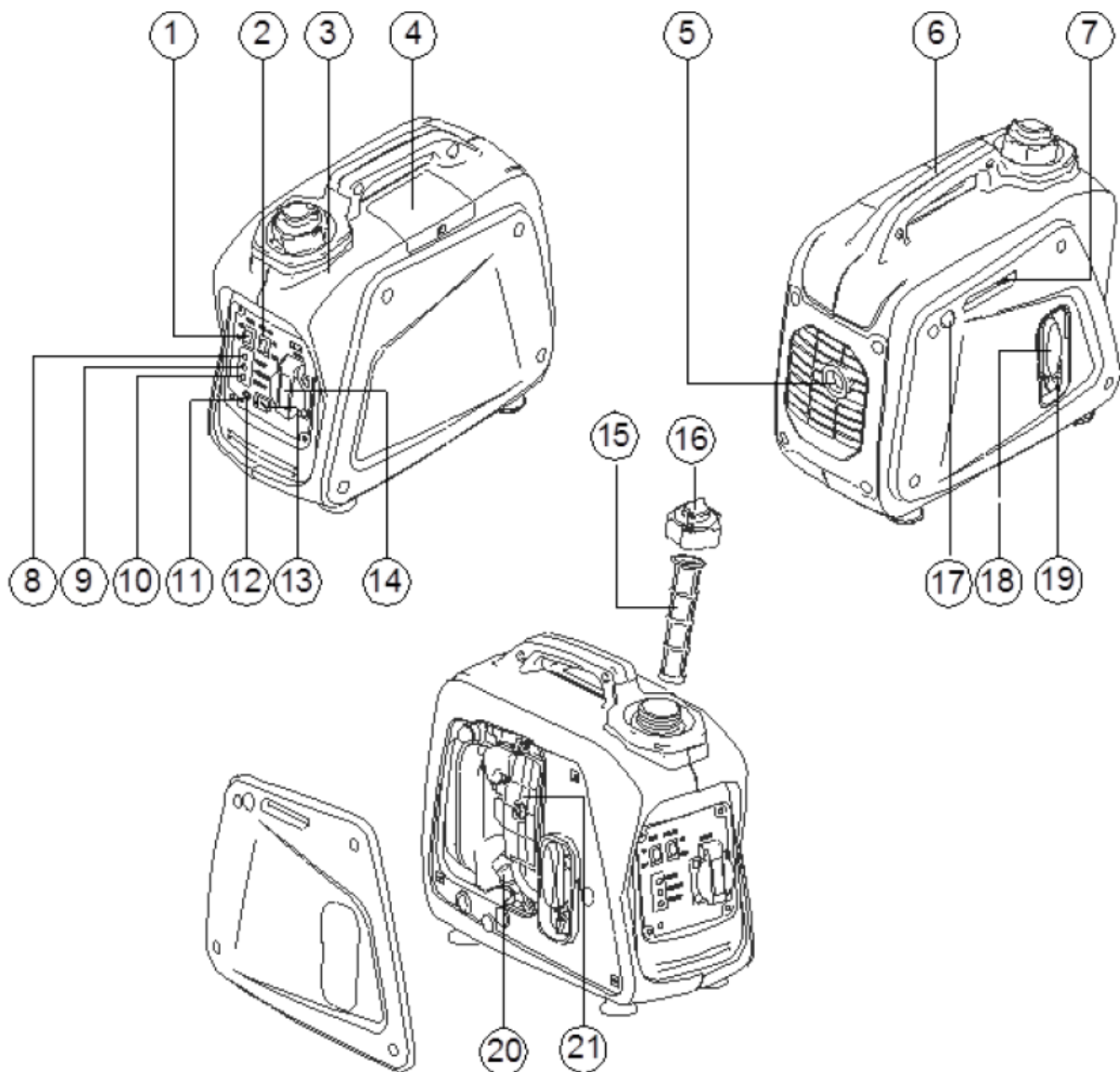
Kirjeldus



1. Sääturežiimi lüliti (ECON)
2. Mootorilüliti (ENG.SW)
3. Kütusepaak
4. Süüteküünla kate
5. Heitgaaside väljalase
6. Kandekäepide
7. Õhuklapi hoob
8. Indikaatorlamp, vahelduvpinge 230 V (OUTPUT)
9. Liigkoormuse indikaatorlamp (OVERLOAD)
10. Õlinivoo hoiatustuli (OIL ALERT)
11. Maandusklemm 
12. 12 V kaitseeadis (DC PROTECTOR)
13. Väljundpesa, alalispinge 12 V =
14. Väljundpesa, vahelduvpinge, 230 V ~
15. Kütusefilter
16. Kütusepaagi kork
17. Kütusepump
18. Trosskäiviti
19. Kütusekraan
20. Õli täiteava kork
21. Õhufilter

1 - Õliohutussüsteem

kui õlinivoo langeb alla lubatud minimaalset väärtust, lülitub mootor automaatselt välja. Te peate lisama õli ja mootori uuesti käivitama.

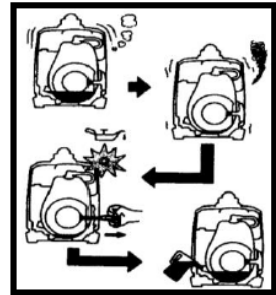

2 - Mootorilüliti (ENG.SW)

Mootorilüliti lülitab süütesüsteemi sisse.

„ON“ – süütesüsteem on sisse lülitatud, mootorit saab käivitada.

„STOP“ (VÄLJAS) – süütesüsteem on välja lülitatud.

Mootorit ei saa käivitada / mootor jääb seisma.

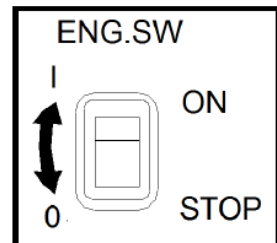

3 - Säästurežiimi lüliti

Kui säästurežiimi lüliti on asendis „ON“, oleneb mootori pöörlemiskiirus ühendatud koormusest. Tulemuseks on väiksem müra ja kütusekulu.

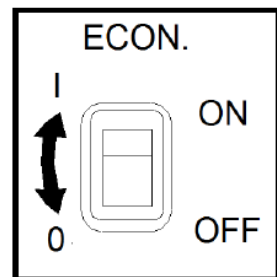

4 - 12 V kaitseseade (DC PROTECTOR)

Alalispinge 12 V kaitseseade lülitab volutarbimise välja, kui koormus ületab maksimaalsed väärtused.

Kui kaitselüliti lülitab mootori välja, siis vähendage ühendatud koormust lubatava väärtuseni ja lülitage kaitseseade mustale nupule vajutades uuesti sisse.

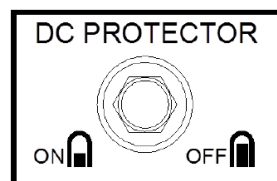

5 - Kütusepaagi korgi tuulutusnupp

Kütusepaagi korgil on tuulutusnupp.

Enne mootori käivitamist tuleb tuulutusnupp pöörata päripäeva suletud asendist avatud (OPEN) asendisse.

See hoiab ära paagis alarõhu tekkimise, mis võib takistada kütuse normaalset pealevoolu. Kohe

pärast mootori väljalülitamist pöörake tuulutusnupp vastupäeva suletud asendisse. Transportimise ja ladustamise ajal peab tuulutusnupp olema alati täielikult suletud.

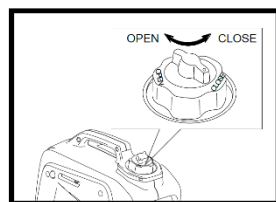

6 - Kütusekraan

Kui te avate kütusekraani (ON), avaneb kütuse pealevool karburaatorisse. Kütusekraani sulgemisel (OFF) katkeb kütuse pealevool.

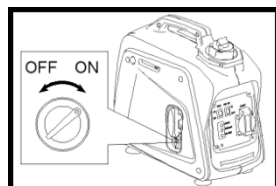

Kontrollimine enne kasutamist

Tähelepanu!

- Generaatori esmakordsel kasutamisel peab paak olema täidetud vähemalt 2/3 ulatuses.
- Enne kasutamist vajutage aeglaselt kuus korda kütusepumbale (17), et pumbata bensiini karburaatorisse.
- Seda tuleb kontrollida iga kord enne generaatori kasutamist.

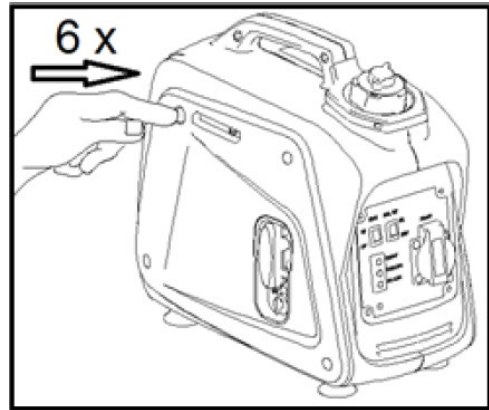

1 - Kütusenivoo kontrollimine

- Paagis peab olema piisavalt kütust.
- Kui seda on seal vähe, lisage pliivaba bensiini. Seejuures peab kütusefilter alati olema paagi täiteavas. Vaadake joonist.
- Kütusepaagi maht on toodud tehniliste andmete tabelis.

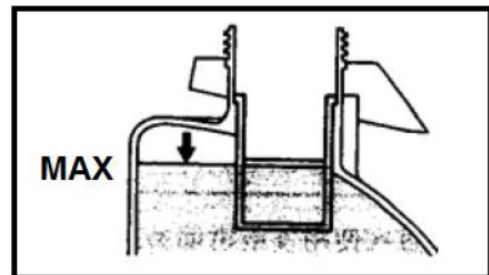

Hoiatus!

- Ärge lisage kütust siis, kui mootor töötab või see on kuum.
- Enne kütuse lisamist sulgege kütusekraan.
- Tolm, mustus, vesi või muud ained/esemed võivad kütust saastada.
- Ärge täitke paaki filtrist kõrgemale, sest kütus paisub soojenemisel.
- Sulgege pärast täitmist paagi kork korralikult.
- Enne mootori käivitamist kõrvaldage kogu mahavoolanud kütus.
- Hoidke generaator ja kütus lahtistest leekidest eemal.

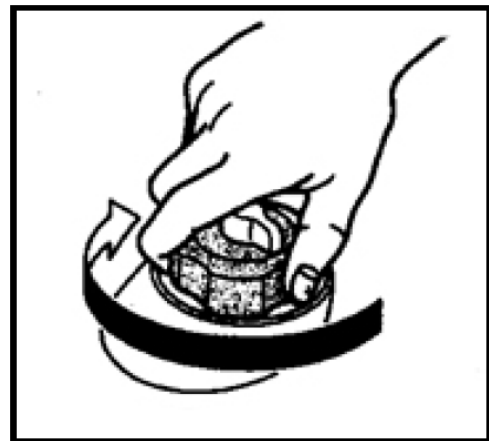

2 - Kontrollige õlinivood

Õlinivoo paagis peab vastama maksimaalsele kõrgusele. Vajaduse korral lisage õli.

- Võtke ära külgate.
- Keerake maha õlivardaga kork ja kontrollige õlinivood.
- Kui õlinivoo on allpool minimaalset kõrgust, tuleb õli lisada kuni maksimaalse kõrguseni. Ärge keerake õlinivoo kontrollimisel korki kõvasti kinni.
- Kui õli on mustunud, tuleb see vahetada.

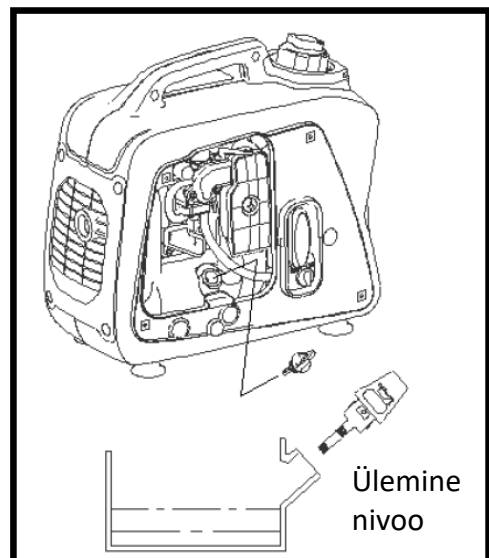

- Õlipaagi maht on toodud tehniliste andmete tabelis.
- Soovitatav õli: SAE10W30/40

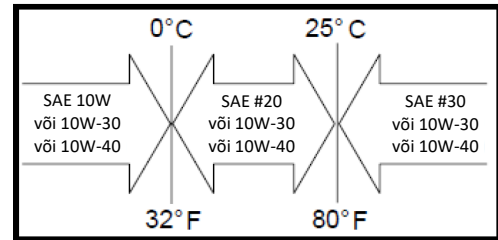

3 - Maandus

Varustage generaator nõuetekohaselt ühendatud ja korrektselt toimiva maandusega. Suruge maanduslatt maasse ja ühendage see generaatori maandusklemmiga. Ärge kunagi kasutage selleks teiste seadmete maandusklemmi. Tähelepanu! Kasutage piisava pingetaluvusega maanduskaablit.

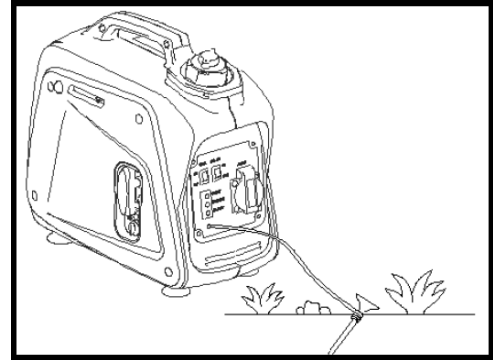

Kasutamine

Tähelepanu!

- Generaator tarnitakse ilma õlita. Kui te ei täida õlipaaki, ei saa te mootorit käivitada.
- Õlipaagi täitmisel peab generaator olema rangelt horisontaalasendis. Kaldus olek võib kaasa tuua ületäitmise ja mootori kahjustamise.

1 - Mootori käivitamine

Tähelepanu!

- Ärge ühendage enne mootori käivitamist ühtki elektriseadet.
- Viige säästurežiimi lüliti asendisse „OFF“ (O).
 - a) Avage kütusepaagi korki tuulutuspupp.
 - b) Avage kütusekraan.
 - c) Viige mootorilüliti asendisse „ON“.

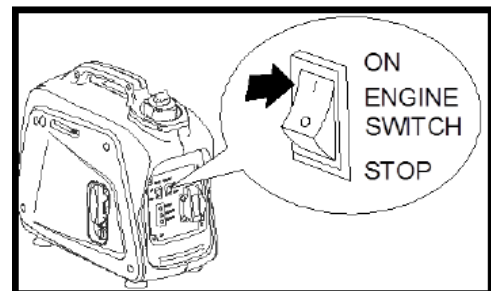
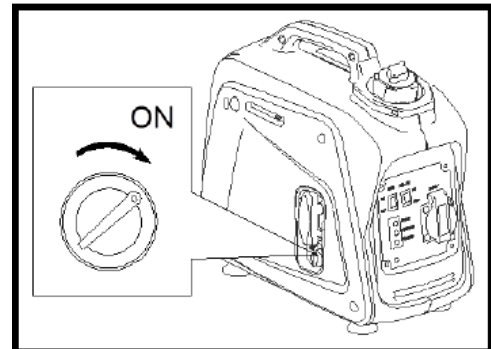
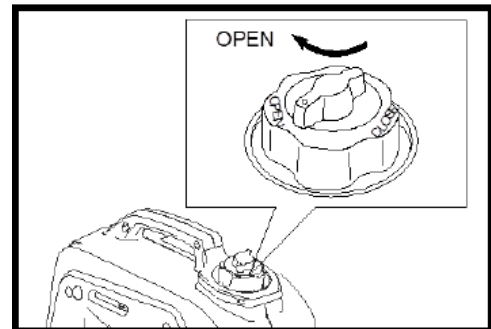

- d) Lükake õhuklapi hoob  asendisse (CHOKE). See ei ole vajalik siis, kui mootor on veel soe.

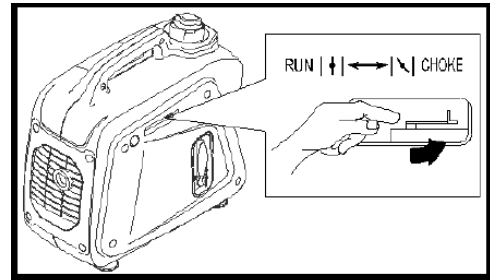

- e) Kui kasutate generaatorit esimest korda, siis vajutage kuus korda pumba nupule, et pumbata karburaatorisse bensiini.

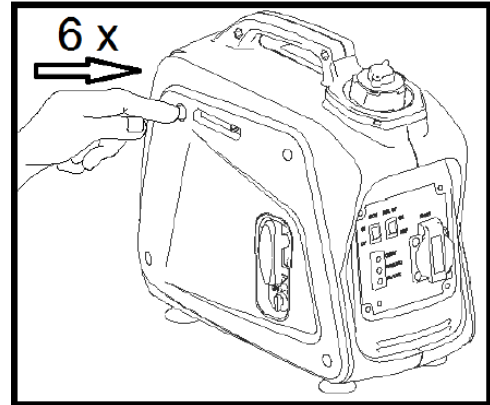

- f) Tõmmake aeglaselt käivitustrossi, kuni tunnete takistust. See vastab „kompresioonipunktile“. Laske tross tagasi lähteasendisse ja tõmmake nüüd kiiresti. Seda tehes hoidke generaatorit käepidemest kindlalt paigas, et see trossi tõmbamisel ümber ei kukuks. Ärge tõmmake trossi välja kogu pikkuses. Pärast käivitumist laske tross tagasi lähteasendisse, hoidke seejuures trossi käepidemest kinni. Kui mootor kohe ei käivitu, korrake toimingut alates esimesest tõmbest.

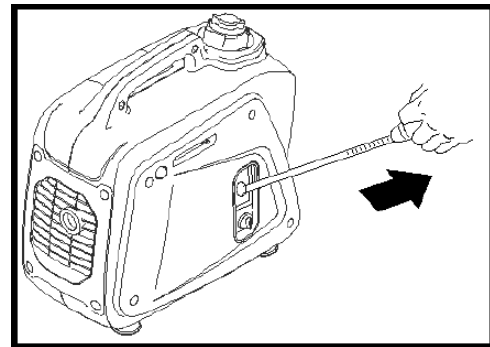

Ettevaatust! Käivitustross võib enne lahtilaskmist liikuda tagasi väga kiiresti ja suure jõuga. See võib teie kätt suure jõuga generaatori poole tõmmata ja käsi võib saada vigastada.

Ärge laske käepidemel kiiresti tagasi liikuda. Laske trossil aeglaselt sisse tõmbuda.

- g) Laske mootoril soojeneda.
- h) Viige õhuklapi hoob tagasi tööasendisse  (RUN).
- i) Laske generaatoril töötada soojenemiseks paar minutit tühikäigul.

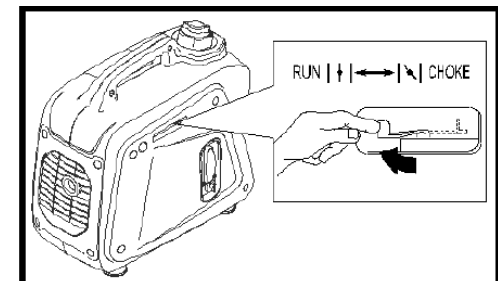

2 - Elektriseadme ühendamine

A – kasutamine 230 V vahelduvpinge režiimis

- j) Kontrollige, kas vahelduvpinge indikaatorlamp põleb, mis vastab õigele pingele (väljundlambis põleb roheline tuli).
- k) Viige säästurežiimi lüliti asendisse „ON“.

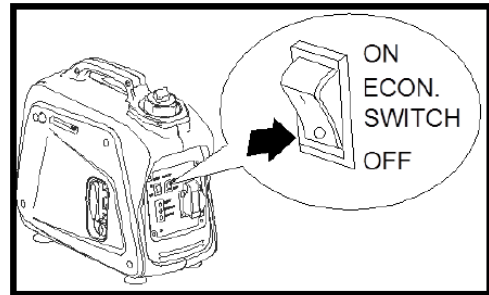

- l) Lülitage kõik ühendatavad seadmed välja.
- m) Ühendage seadme(te) pistik(ud) generaatori pistikupesa(de)ga.

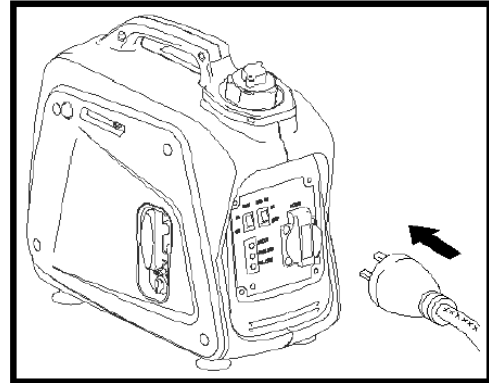

Hoiatus!

- Kontrollige, kas ühendatavad seadmed on välja lülitatud.
- Kõikide ühendatavate seadmete tarbitav võimsus peab olema väiksem maksimaalselt lubatavast väärtusest.
- Veenduge, et nõutav pinge ja väljundpinge oleks võrdsed.
- Säästurežiimi lüliti peab olema välja lülitatud juhul, kui te kasutate elektriseadet, mis vajab löökvoolu suurt väärtust, näiteks kompressor, kõrgrsurvepesur või sukelpump.

B – liigkoormuse indikaatorlamp

Liigkoormuse indikaatorlambis süttib punane tuli juhul, kui tuvastatakse ühendatud seadme liigkoormus, generaator kuumeneb üle või väljundpinge suureneb. Pinge väljundpesas lülitatakse generaatori ja ühendatud seadme kaitseks välja. Roheline tuli vahelduvpinge indikaatorlambis kustub ja süttib liigkoormuse eest hoiatav punane indikaatorlamp. Mõne sekundi pärast lülitub välja ka mootor.

Kui süttib liigkoormuse eest hoiatav punane lamp (ja mootor on juba seiskunud), tehke järgmist:

- f) lülitage kõik ühendatud seadmed välja;
- g) kui mootor ei ole veel automaatselt seiskunud, siis lülitage see välja;
- h) vähendage ühendatud seadmete koguvõimsust väärtuseni, mis on lubatavates piirides;
- i) kontrollige tuulutavasid. Kui need on kinni, siis eemaldage mustus või muud takistused;
- j) Kui olete kontrollimise lõpetanud, käivitage mootor uuesti.

Hoiatus!

- 230 V vahelduvtoitepinge taastub automaatselt pärast mootori seiskumist ja taaskäivitamist.
- Liigkoormuse hoiatuslamp võib süttida paariks sekundiks juhul, kui kasutusele võetav elektriseade vajab käivitamiseks suurt löökvoolu. See ei ole talitlushäire.

C – DC 12 V alalispingerakendusC

Tähelepanu: üksnes 12 V akude laadimiseks.

Juhised aku laadimiseks

- Viige säästurežiimi lüliti asendisse „OFF“.
 - Valmistage aku laadimiseks ette.
 - Ühendage aku klemmid lahti.
 - Keerake välja elektrolüüdi täiteavade korgid.
 - Lisage destilleeritud vett maksimaalsele niivõrd (vajaduse korral).
 - Määrake areomeetriga elektrolüüdi tihedus ja arvutage paremal oleva tabeli põhjal laadimisaeg.
 - Elektrolüüdi tihedus täielikult laetud aku korral peab olema vahemikus 1,26–1,28. Soovitav on seda kontrollida iga tunni järel.
 - Ühendage aku poolusklemmid akukaablitega
3. alalispinge samanimeliste väljundklemmidena: „+“-klemm „+“-klemmiga ja „-“-klemm „-“-klemmiga.
- Kontrollige, kas kõik kaablid on ühendatud nõuetekohaselt, ja vajutage alalispingekaitsme lüliti asendisse „ON“.

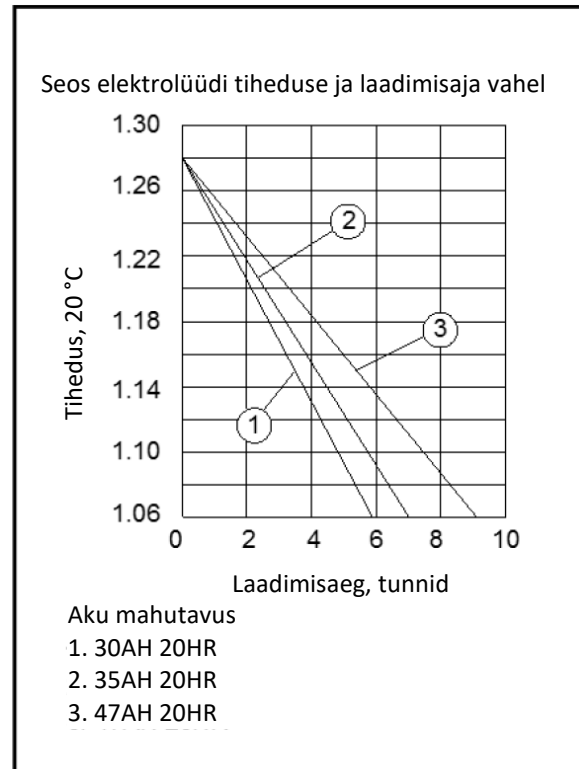

3. Mootori seiskamine

- Lülitage kõik ühendatud seadmed välja ja tõmmake pistik(ud) generaatori pistikupesa(de)st välja.
- Viige mootorilüliti asendisse „STOP“.
- Sulgege kütusekraan, selleks pöörake kraan asendisse „OFF“.
- Keerake kütusepaagi korgil tuulutuspump kinnisesse asendisse (vastupäeva).

Eriolukorrad

Generaatori maksimaalne jõudlus on määratud tavaliste töötingimuste korral. Kui generaatorit kasutatakse eritingimustes, näiteks

- suurtel kõrgustel,
- äärmuslikel temperatuuridel või
- väga niiskes keskkonnas,

siis väheneb generaatori maksimaalne jõudlus. Lisateavet saate edasimüüjalt.

Korrapärane hooldus

1 - Hoolduskava

Korrapärane hooldus on nõuetekohase ja ohutu töö kõige olulisem tingimus.

Osa	Toiming	Enne iga kasutus-korda	Kord kuus või iga 20 töötunni järel	Iga 3 kuu või 50 töötunni järel	Iga 6 kuu või 100 töötunni järel	Iga 12 kuu või 300 töötunni järel
Süüteküünal	Kontrollige seisundit, vajaduse korral reguleerige sädevahet või asendage.			•		
Mootoriõli	Kontrollige õlinivood.	•				
	Vahetage õli.		•			
Õlifilter	Puhastage õlifilter.				•	
Õhufilter	Puhastage õhufilter ja vajaduse korral asendage.			•		
Kütusefilter	Puhastage kütusefilter ja vajaduse korral asendage.				•	
Õhuklapp	Kontrollige talitlust.	•				
Klapivahemik	Kontrollige ja vajaduse korral reguleerige siis, kui mootor on külm.					•
Kütusevoolik	Kontrollige, kas on kahjustusi või kokkumuljutud kohti, vajaduse korral asendage.	•				
Heitgaasi-torustik	Kontrollige, kas on lekkeid. Tihendage korralikult või asendage tihend.	•				
	Kontrollige väljalasketoru otsa, vajaduse korral puhastage või asendage.					•
Karburaator	Kontrollige õhuklapi talitlust.	•				
Jahutus-süsteem	Kontrollige, kas tiivik on kahjustusteta.					•
Käivitus-süsteem	Kontrollige trosskäiviti tööd.	•				

Pöörete arv tühikäigul	Kontrollige ja vajaduse korral reguleerige.						•
Ühenduskohad ja liitmikud	Kontrollige ja vajaduse korral reguleerige.					•	
Karteri tuulutus	Kontrollige, kas tuulutusvoolik on kahjustuste ja kokkumuljutud kohtadeta. Vajaduse korral asendage.						•
Generaator	Kontrollige indikaatorlampide korrasolekut.	•					

2 - Mootoriõli vahetamine

- Pange seade** siledale horisontaalsele aluspinnale ja laske mootoril töötada soojenemiseks paar minutit. Lülitage mootor välja ja sulgege kütusekraan (OFF). Pöörake kütusepaagi korgil olev tuulutusnupp vastupäeva kinnisesse asendisse.
 - Keerake 4 kruvi lahti ja võtke ära külgpaneel (vaadake joonist).
 - Võtke ära õlifiltri kaas.
 - Pange generaatori alla anum ja kallutage generaatorit nii, et kogu õli voolaks välja.
 - Viige generaator aluspinnal uuesti horisontaalasendisse.
 - Valage paaki uus mootoriõli kuni maksimaalse nivoo märgini.
 - Keerake õli täiteava kork uuesti tagasi.
 - Pange kate tagasi ja keerake 4 kruvi kinni.
- Soovitav mootoriõli: SAE 10W30/40.

Hoiatus!

- Jälgige, et karterisse ei satuks mingeid võõrkehi.
- Ärge lisage õli generaatorisse siis, kui see ei ole horisontaalasendis, sest see võib kaasa tuua ülemäärase täitumise ja mootori kahjustused.

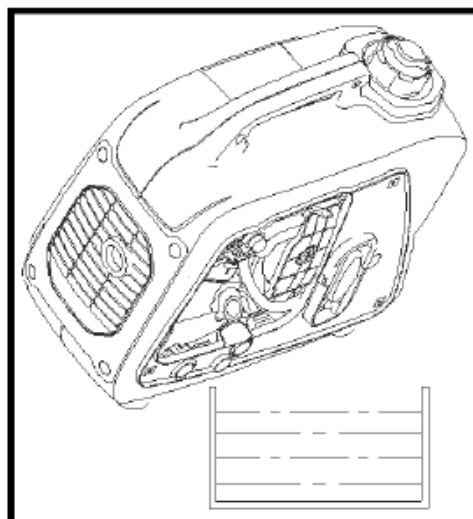
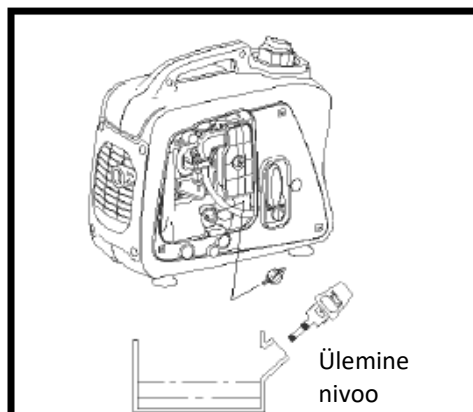
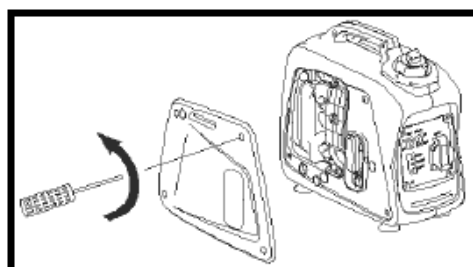

- Vahetage õlifiltrit iga 100 töötunni järel.

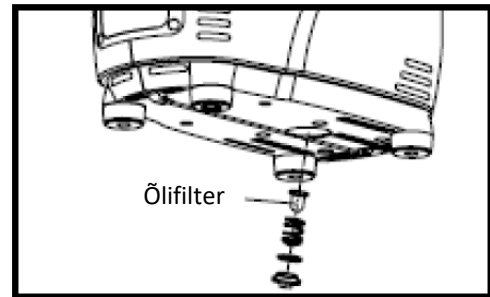

3 - Õhufilter

Väga oluline on hoida õhufilter heas seisukorras. Halvasti paigaldatud, valesti hooldatud või valesti õhufiltrist tingitud saastumine põhjustab mootori kahjustusi ja enneaegset kulumist. Hoidke filter alati puhtana.

- Keerake lahti 4 kruvi ja võtke ära külgpaneel (vaadake õlivahetuse juures olevat joonist).
- Võtke ära õhufiltri kaas ja õhufilter.
- Peske filtrit pehmetoimelise seebiveega ja laske täielikult kuivada.
- Tilgutage filtrile veidi õli ja pigistage filtrit kokku, et õli jaotuks laiali ja liigne õli valguks välja (pigistage, kuid ärge väänake). Filter peab jääma niiskeks ega tohi tilkuda.
- Pange filter tagasi nõuetekohasesse asendisse.
- Pange tagasi kaas ja kinnitage külgpaneel kruvidega.

Hoiatus! Ärge kunagi laske generaatoril töötada ilma õhufiltrita. See toob kaasa mootori väga suure kulumise.

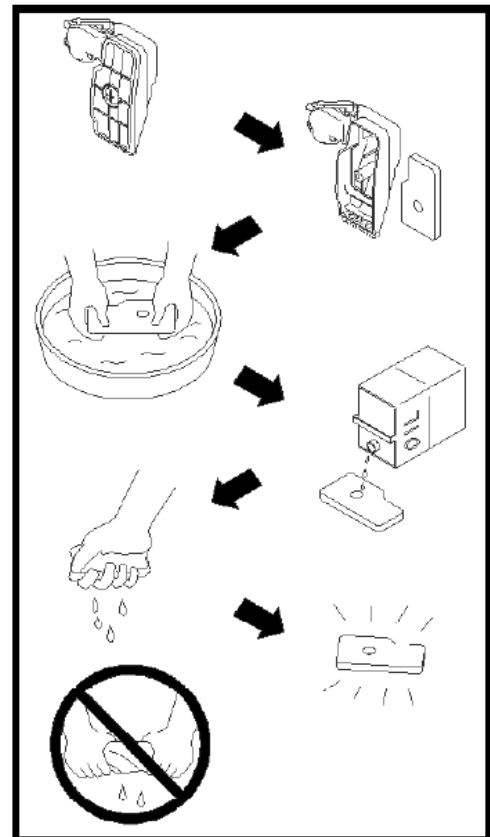

4 - Süüteküünla puhastamine ja reguleerimine

- Keerake kruvi välja ja võtke ära pealmine paneel.
- Võtke ära süüteküünla kuppel ja keerake süüteküünal välja.
- Eemaldage sellelt kirme, kontrollige värvust (standardne värvus on pruun) ja elektroodide vahet. See peab olema 0,6–0,7 mm. Vajaduse korral korrigeerige. Kui süüteküünal näib olevat kulunud, asendage see sama tüüpi küünlaga. Vaadake tehniliste andmete tabelit.
- Keerake süüteküünal avasse tagasi ja pange kohale süüteküünla kuppel.
- Pange tagasi pealmine paneel.

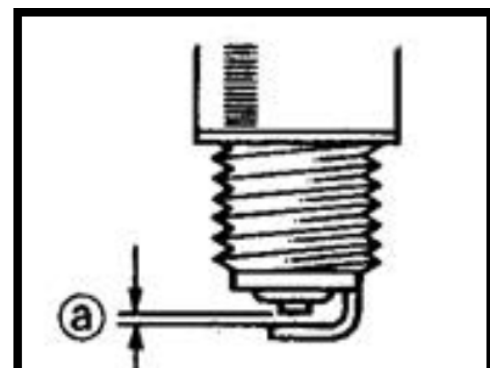
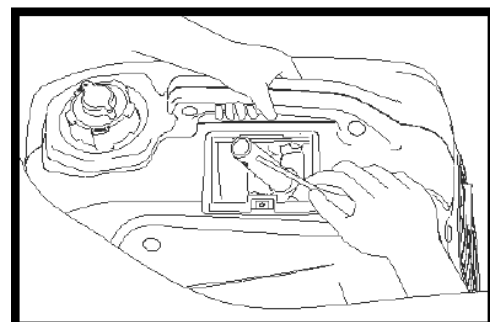

5 - Kütusepaagi filter

- a) Võtke ära kütusepaagi kork ja filter.
- b) Peske filtrit lahustiga. Kui filter on kahjustatud, tuleb see asendada.
- c) Hõõruge filter kuivaks ja pange oma kohale tagasi.

Hoiatus! Sulgege seejärel kütusepaak korralikult.

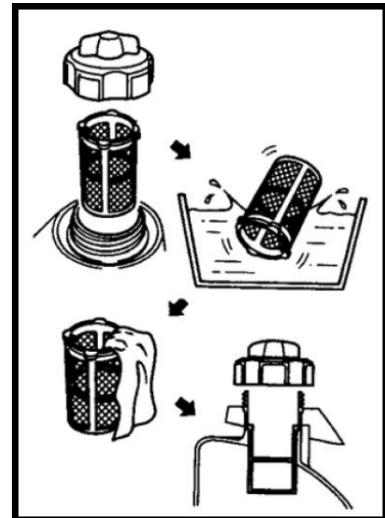

6 - Sädemepüüdur

Hoiatus!

- Mootor ja väljalasketoru on töö ajal ja vahetult pärast tööd väga kuumad. Ärge puudutage neid palja käe või riietusega. Laske seadmel enne ülevaatusi või remontimist maha jahtuda.
- f) Keerake neli kruvi lahti ja võtke ära tagapaneel.
 - g) Vabastage kruvikeerajaga klamber.
 - h) Tõmmake sädemepüüdur väljalasketorust välja (vajaduse korral kasutage lahtikloppimiseks ettevaatlikult kruvikeeraja lapikut pead).
 - i) Eemaldage sädemepüüdurile kogunenud tahm harjaga.
 - j) Pange sädemepüüdur ja tagapaneel uuesti korralikult tagasi.

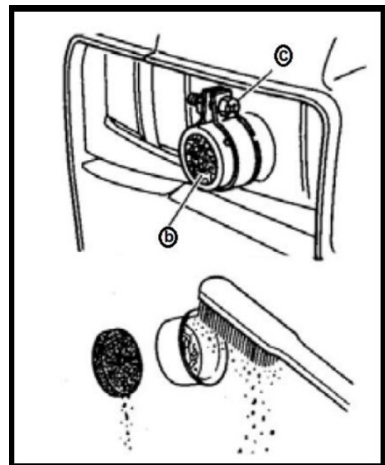
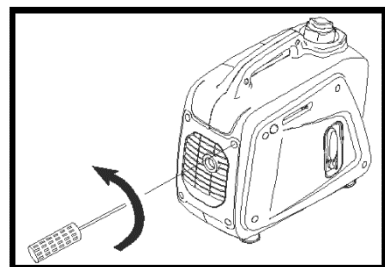

Veaotsing

1 - Mootor ei käivitu.

- Bensiin ei satu karburaatorisse.
 - Kütusepaak on tühi, täitke paak.
 - Kütusepaak on täis, avage kütusekraan ja keerake tuulutuspump asendisse „ON“.
 - Kütusevoolikus on ummistus – puhastage see.
 - Karburaatoris on ummistus, puhastage see.
- Mootoris on liiga vähe õli.
 - Lisage õli.
- Probleemid süütesüsteemis: säde on nõrk.
 - Süüteküünel on must või niiske – puhastage ja/või kuivatage see.
 - Probleemid süütesüsteemis – pidage nõu edasimüüjaga.

1 - Generaator ei tooda voolu

- Vahelduvpinge kaitseseadis on välja lülitatud („OFF“).
 - Seisake mootor ja käivitage uuesti.
- Alalispinge kaitseseadis on välja lülitatud („OFF“).
 - Vajutage selle lähtestamiseks.

Ladustamine

Kui generaator on vaja jätta pikaks ajaks seisma, on vaja seisukorra halvenemise vältimiseks teha mõned ennetavad toimingud.

1 - Kütuse väljalaskmine

- a) Võtke ära kütusepaagi kork ja laske kogu kütus paagist välja.
- b) Võtke ära külgpaneel ja laske kütus välja ka karburaatorist.

2 - Mootor

- a) Keerake välja süüteküünal ja valage avasse teelusikatäis mootoriõli (SAE 10W30 või 20W40). Keerake süüteküünal oma kohale tagasi.
- b) Laske mootoril teha mõned pöörded, selleks tõmmake aeglaselt käivitustrossi (ilma süüteta).
- c) Tõmmake käivitustross välja nii kaugele, kuni tunnete takistust.
- d) Jätke nüüd tõmbamine järele.
- e) Puhastage generaatori välispind.
- f) Pange generaator kuiva ja hästi ventileeritavasse kohta ning katke kinni.
- g) Generaator peab jääma vertikaalasendisse.

Seadme jäätmekäitlus

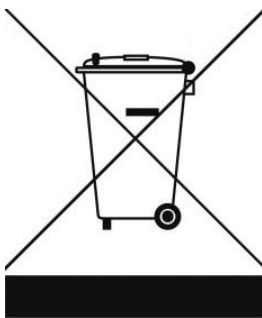

ELi sees tähendab see, et seda toodet ei tohi saata jäätmekäitlusesse koos tavaliste olmejäätmetega. Kasutuselt kõrvaldatud seadmed sisaldavad väärtuslikke materjale, mis tuleb ringlusse võtta, et reguleerimata jäätmekogumine ei mõjutaks negatiivselt keskkonda või meie tervist. Seepärast viige kasutuselt kõrvaldatud seade selleks ettenähtud kogumispunkti või pöörduge ettevõtte poole, kust te seadme ostsite. Nad saavad tagada, et võimalikult palju seadme komponente võetakse ringlusse.

EÜ vastavusdeklaratsioon

Allakirjutanu tõendab,

Eurom, Kokosstraat 20, 8281 JC Genemuiden, Holland

et toode

bensiinimootoriga generaator (neljataktiline),

mille registreeritud kaubamärk on

EUROM,

tüübid

INDEPEND 800, INDEPEND 1200, INDEPEND 2000,

vastab masinadirektiivi 2006/42/EÜ, EMÜ direktiivi 2014/30EL ja järgmiste standardite nõuetele:

EN ISO 8528-13:2016

EN 55012:2007+A1:2009

EN 61000-6-1:2007

Genemuiden, 22.10.2019

W. J. Bakker, tegevdirektor



Elektriskeemid

Independ 800 ja 1200

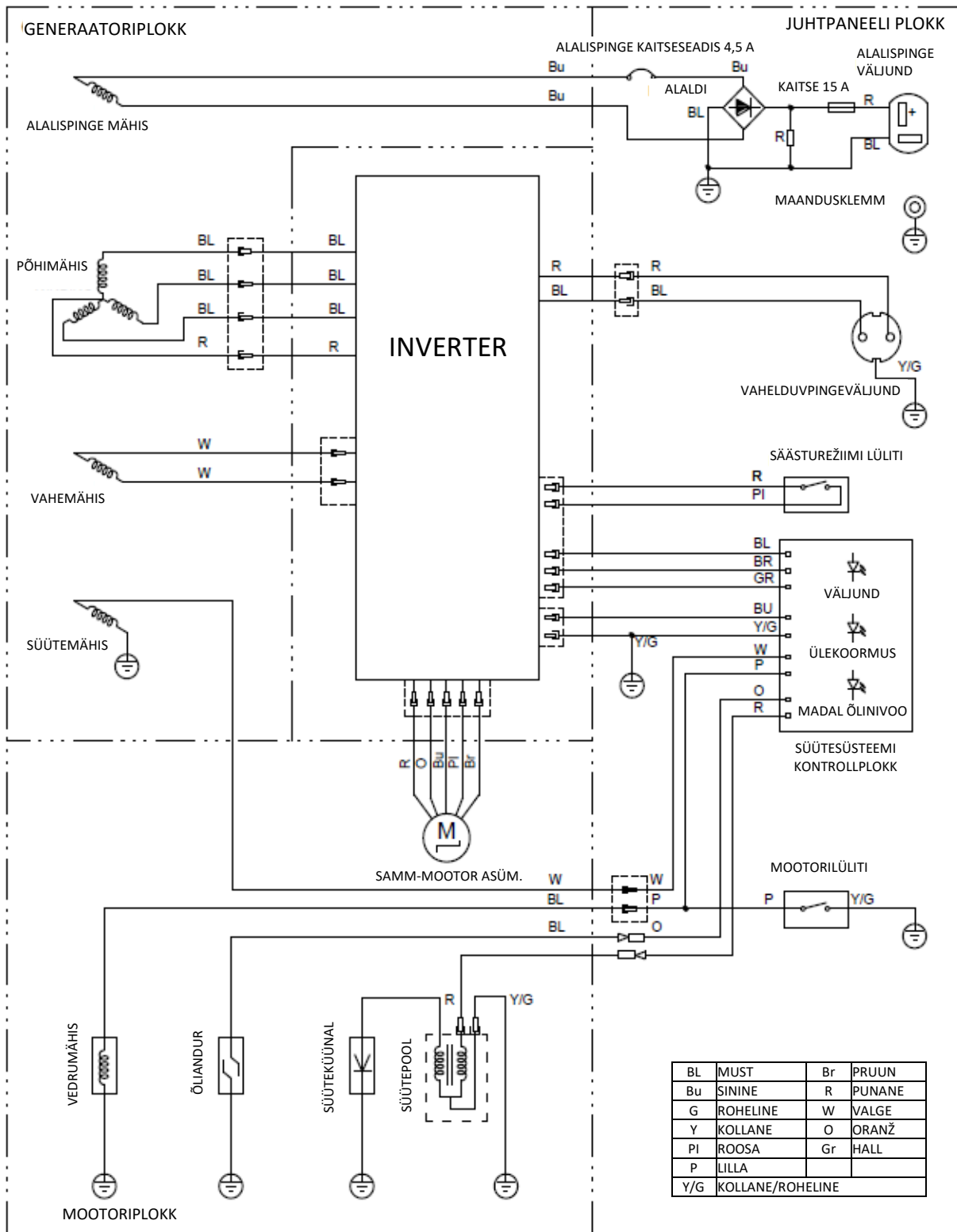

Independ 2000

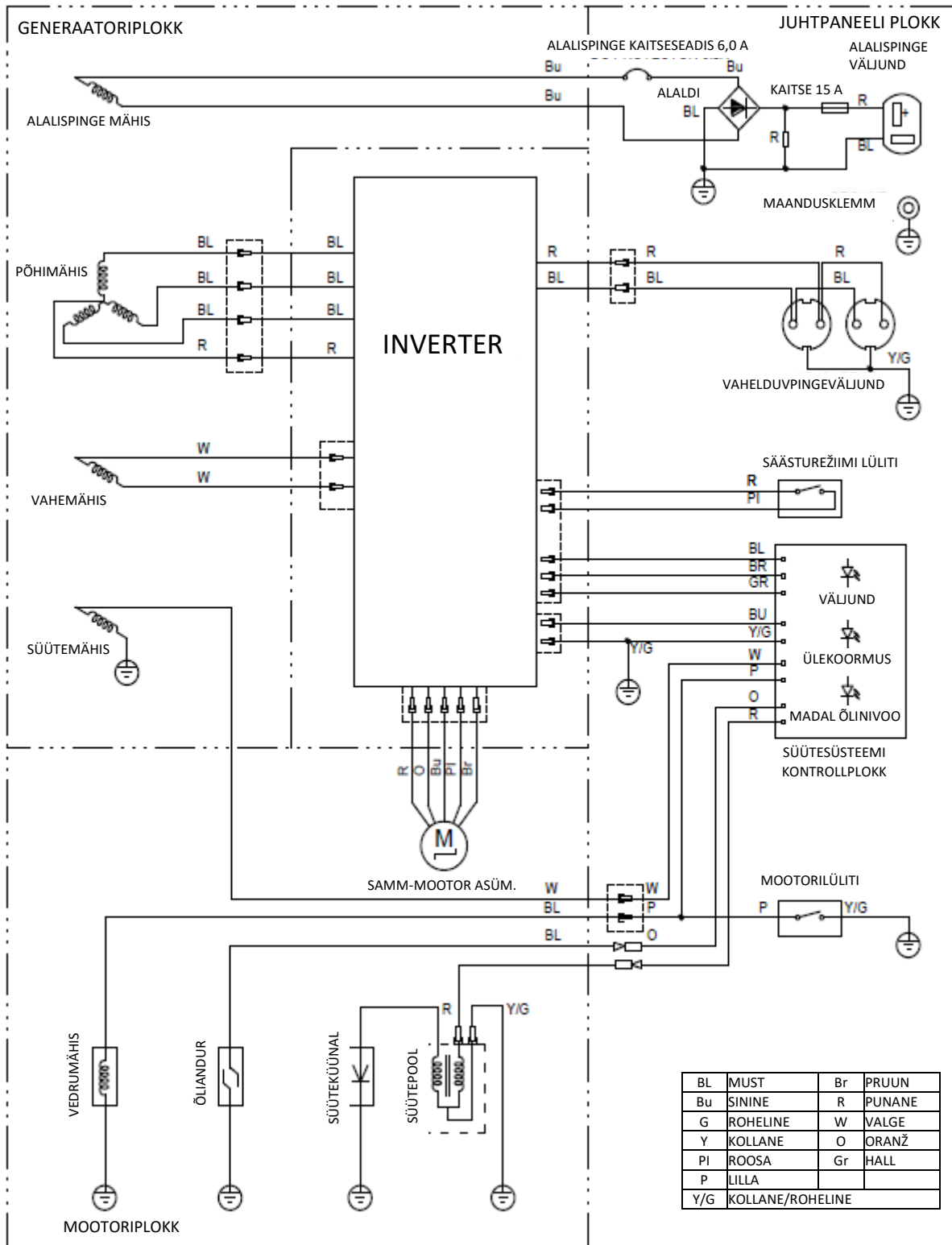

EUROM
Kokosstraat 20
8281 JC Genemuiden (NL)
info@eurom.nl
www.eurom.nl

221019